

Gebruiksaanwijzing

***BOSE***®

De AV3-2-1 en AV3-2-1 GS mediacenters dienen uitsluitend gebruikt te worden in combinatie met de luidsprekersystemen met interne versterking PS3-2-1 of PS3-2-1 (Acoustimass® module).

**WAARSCHUWING:** Ter voorkoming van brand en elektrische schokken mag het luidsprekersysteem niet aan regen of vocht blootgesteld worden.



Deze waarschuwingen zijn aangebracht aan de onderzijde van het mediacenter van uw 3•2•1 home entertainment-systeem en aan de achterzijde van de Acoustimass module:



De bliksemschicht met een pijl in een driehoek is bedoeld om de gebruiker te waarschuwen voor de aanwezigheid van gevaarlijke niet-geïsoleerde spanning in de systeembehuizing, waardoor er een risico op elektrische schokken bestaat.



Het uitroepteken in de driehoek dat is afgebeeld op het systeem maakt de gebruiker attent op belangrijke bedienings- en onderhoudsinstructies in deze gebruikershandleiding.

**WAARSCHUWING:** Ter voorkoming van elektrische schokken brengt u de brede pin in lijn met de brede ingang en steekt u de stekker volledig in.

**WAARSCHUWING:** Er mogen geen open vlammen zoals aangestoken kaarsen op het apparaat worden geplaatst.

## Klasse 1 laserproduct

De dvd-speler in het mediacenter is geclassificeerd als een KLASSE 1 LASERPRODUCT volgens EN 60825-1:1994 + A11. Het label voor KLASSE 1 LASERPRODUCTEN staat op de onderkant van het mediacenter.

CLASS 1	LASER PRODUCT
KLASSE 1	LASER PRODUKT
LUOKAN 1	LASER LAITE
KLASS 1	LASER APPARAT

**WAARSCHUWING:** Bediening, aanpassingen of uitvoering van procedures anders dan zoals hier aangegeven kan blootstelling aan gevaarlijke straling tot gevolg hebben. De dvd-speler mag alleen worden afgesteld of gerepareerd door daarvoor gekwalificeerde servicemedewerkers.

## Batterijen

Gooi gebruikte batterijen op de juiste wijze weg volgens de plaatselijke voorschriften. Verbrand batterijen nooit.

Batterijen



## Lees deze gebruikershandleiding

Neem a.u.b. de tijd om deze gebruiksaanwijzing nauwgezet te volgen. Op deze manier kunt u uw systeem correct installeren en bedienen en genieten van alle geavanceerde functies. Bewaar de gebruikershandleiding voor toekomstig gebruik.

**Waar vindt u...**

Veiligheidsinformatie .....	2
Inhoudsopgave .....	5
Voordat u begint .....	5
Compatibele disks selecteren .....	5
Hoe tekst wordt gebruikt in deze gebruikershandleiding .....	5
Verklarende woordenlijst .....	6
Ter notering .....	7
Systeeminstelling .....	8
Uitpakken .....	8
De serienummers op het product zoeken .....	8
Een locatie selecteren voor de onderdelen van uw 3•2•1 home entertainment-systeem .....	9
Het mediacenter plaatsen .....	9
De 3•2•1 luidsprekers plaatsen .....	9
De Acoustimass module plaatsen .....	12
Wanneer de systeeminstelling is voltooid .....	13
De aansluitingen maken .....	14
Extra kabels .....	14
De 3•2•1 luidsprekers aansluiten .....	14
De Acoustimass module aansluiten .....	15
De bijgeleverde antennes bevestigen .....	16
FM-antenne .....	16
AM-antenne .....	16
Kabelantenne voor FM-radio aansluiten .....	16
De tv aansluiten op het mediacenter .....	17
S-video als alternatieve aansluiting op de tv .....	18
De interne luidsprekers van de tv uitschakelen .....	18
Uw tv en videorecorder aansluiten op het mediacenter .....	19
Als uw tv audio-ingangcontacten heeft .....	19
Als uw tv geen audio-uitgangcontacten heeft .....	21
Het systeem op het stopcontact aansluiten .....	22
Batterijen aanbrengen in de afstandsbediening .....	23
Aansluiten van andere bronnen .....	23
Richtlijnen voor het aansluiten van andere apparatuur .....	23
Opnameapparatuur aansluiten .....	25
Andere afspeelapparatuur aansluiten .....	25
Digitale audio-apparatuur aansluiten .....	25
Het systeem aanzetten .....	26
De afstandsbediening .....	26
POWER (aan/uit) en MUTE (dempen) knoppen .....	26
SOURCE (bron) regelaars .....	26
SOURCE (bron) en MENU knoppen .....	27
PLAYBACK (afspeelknoppen) .....	27
De geavanceerde afstandsbediening .....	28
Geavanceerde regelaars .....	28
De geavanceerde afstandsbediening programmeren .....	28
Het mediacenter .....	29
Bedieningspaneel en knoppen .....	29
Display .....	29
Menu's op het tv-scherm .....	30
Het menu Settings (Instellingen) openen .....	30
Het menu Settings sluiten .....	30

Bediening	32
Uw systeem aan- en uitzetten	32
Voordat u uw eerste dvd afspeelt	32
Een dvd laden en afspelen	32
Basisbediening voor het afspelen van dvd's	33
De kinderslot-instelling gebruiken om toegang tot bepaalde dvd's te beperken	34
Submenu Kinderslot-instelling	34
Dvd-specifiek gedrag	34
Afspeelmogelijkheden voor dvd's	35
Een cd laden en afspelen	36
Basisbediening voor het afspelen van cd's	36
Cd-instellingen wijzigen	37
De sleeptimer gebruiken	37
De radio gebruiken	37
Afstemmen	37
Zenders opslaan als voorkeurzenders	38
Een voorkeuzender kiezen	38
FM-instellingen wijzigen	38
AM-instellingen wijzigen	39
Andere bronnen afspelen	39
Instellingen om de andere bronnen wijzigen	39
Systeeminstellingen	39
Geluidsaanpassingen	40
Audio-instellingen zoeken	40
Menu Audio-instellingen	40
Systeeminstellingen zoeken	42
Menu Systeeminstellingen	43
Submenu dvd-instelling	43
Verwijzing	44
Uw 3•2•1 of 3•2•1 GS systeem onderhouden	44
Het mediacenter schoonmaken	44
De luidsprekers schoonmaken	44
Disks schoonmaken	44
Batterijen vervangen van de afstandsbediening	44
Problemen oplossen	45
Problemen oplossen met de geavanceerde afstandsbediening	46
Klantenservice	46
Garantie	46
Accessoires	46
Technische informatie	47
Appendix	A1
Opsætningskoder for kabel	A1
Opsætningskoder for satellite	A3
Opsætningskoder for fjernsyn	A8

## Voordat u begint

Hartelijk dank voor uw aankoop van het Bose® 3•2•1 of 3•2•1 GS home entertainmentsysteem, dat een uitstekende geluid, finesse en eenvoud biedt voor de echte audio-liefhebber. Dankzij de door Bose ontwikkelde signaalverwerkingstechnologie bieden de 3•2•1-systemen een verbeterde ruimtelijkheid bij stereo-opnamen en speciale filmeffecten bij materiaal dat gecodeerd is voor surround sound. Het zal u weinig moeite kosten om het geheel te installeren, zodat u meteen kunt genieten van wat uw nieuwe systeem te bieden heeft.

Uw systeem bevat:

- Geïntegreerde AM/FM-tuner en dvd/cd-speler in een klein console
- Kleine, makkelijk te plaatsen luidsprekers voor op de boekenplank en een Acoustimass® module op de grond
- Makkelijk te gebruiken infrarode afstandsbediening
- Console-ingangen voor het aansluiten van andere bronnen (zoals een videorecorder, DSS, cd-speler of cassettedeck)

### Compatibele disks selecteren

De dvd/cd-speler, die is ingebouwd in het 3•2•1 mediacenter, kan de disks afspelen die zijn aangegeven door hun overeenstemmende logo's:

- Video-dvd's 
- Audio-cd's 
- CD-R en CD-R/W's
- MP3 op cd

### Controle op de juiste regiocode

De regiocodenummers van een dvd-speler en een dvd-disk moeten hetzelfde zijn om een dvd te kunnen afspelen in de speler. Deze nummers hangen af van het land waar de speler en de dvd zijn verkocht. Het 3•2•1 home entertainmentsysteem heeft een regiocode die overeen dient te komen met de dvd's. De gebruiker kan de regiocode van het 3•2•1 home entertainmentsysteem niet wijzigen. Het systeem moet daarom worden gekocht in de regio waarin het wordt gebruikt.

Controleer het regiocodenummer op de doos van uw 3•2•1 home entertainment-systeem of op de onderkant van het mediacenter dat in de doos wordt geleverd. Zorg er vervolgens voor dat u dvd's kiest met hetzelfde regionummer op het label van de dvd of het voorpaneel.

Op een dvd in Regio 1 moet bijvoorbeeld de volgende afbeelding staan:



### Afspelen op MP3

MP3's moeten aan de volgende criteria voldoen om afgespeeld te kunnen worden op de 3•2•1 of 3•2•1 GS home entertainment-systemen: 1) Alle nummers moeten in een enkele gesloten sessie worden gebrand; 2) De schijfindeling moet ISO9660 zijn; 3) Elk bestand moet een ".mp3"-extensie hebben en geen andere punten in de bestandsnaam; 4) Alhoewel het systeem geen ID3-taoinformatie weergeeft, kan het systeem mogelijk geen bestanden herkennen met tags hoger dan ID3 (ID3v1).

## Hoe tekst wordt gebruikt in deze gebruikershandleiding

De instructies verwijzen naar knoppen op de afstandsbediening en op het voorpaneel van het mediacenter, evenals menuopdrachten op uw tv-scherm en status-indicatielampjes op het display van het mediacenter. Om u te helpen met het maken van onderscheid:

**Namen van knoppen** zijn vetgedrukt. Van een knop met alleen een symbool wordt alleen het symbool gebruikt.

**Display-berichten op het scherm** zijn vetgedrukt met een lijn aan de boven- en onderkant.

**MEDIACENTER DISPLAY** items worden weergegeven in vetgedrukte hoofdletters.

Belangrijke richtlijnen voor een probleemloze bediening van uw home entertainment-systeem (en eventuele extra apparatuur) worden in grijze vakken getoond.

## Verklarende woordenlijst

 **D** – Het logo en handelsmerk van Dolby® Digital, een coderingssysteem op basis van perceptie voor audio, ontwikkeld door de Dolby Laboratories. Dolby Digital is het algemene middel om audio voor DVD-video te coderen.

**Composite video** – Een enkel videosignaal dat informatie bevat over helderheid, kleur en synchronisatie. NTSC en PAL zijn voorbeelden van composite videosystemen.

**Dolby\*** – een bron voor het coderen van geluidstechnologie.

**Dolby Digital** (ook 5.1 genoemd) – Een indeling voor multi-channel surround sound dat wordt gebruikt op disks.



– het logo dat staat voor Dolby Digital.

**DTS** – een formaat voor multi-channel surround sound dat wordt gebruikt op disks.



– het logo dat staat voor DTS.

**Dvd** – Een acroniem dat meestal Digital Video Disc of Digital Versatile Disc betekent. Het audio-/video-/gegevensopslagsysteem gebaseerd op optische disks van 12 en 8 cm.

**DVD-video** – Een standaard voor het opslaan en weergeven van audio en video op DVD-ROM-disks, gebaseerd op MPEG-video, Dolby Digital en MPEG-audio en andere gepatenteerde gegevensformaten.

**Hoofdstuk** – In dvd-video: een onderdeel van een titel. In technische benamingen een deel van een titel (PTT).

**Hoogte-breedteverhouding** – De vorm van het rechthoekige beeld in een tv. Het is de breedte van het beeld ten opzichte van de hoogte. De vorm van ons standaard tv-beeld is 4 eenheden breed bij 3 eenheden hoog, oftewel een breedte- hoogteverhouding van 4:3 (lees 4 bij 3). De twee standaard breedte-hoogteverhoudingen voor tv zijn 4:3 en 16:9.

**IR** – Een afkorting voor infrarood. Hoort bij het soort afstandsbediening dat opdrachten verstuurt en ontvangt over een infrarode lichtstraal.

**Letterbox** – De geprojecteerde hoogte-breedteverhouding voor speelfilms is vaak 16:9 in plaats van de verhouding 4:3 die op de meeste tv's wordt gebruikt. Films worden daarom tegenwoordig op video overgezet met zwarte randen boven- en onderaan het beeld. Het filmbeeld ziet er op video uit als een letterbox ofwel brievenbus.

*\*Dolby en het dubbele-D symbool zijn handelsmerken van Dolby Laboratories. Vervaardigd onder licentie van Dolby Laboratories. Vertrouwelijke niet-gepubliceerde werken. 1992-1997 Dolby Laboratories. Alle rechten voorbehouden.*

*Dit product bevat auteursrechtelijk beschermde technologie. Deze technologie is beschermd middels claims van bepaalde Amerikaanse patenen en andere rechten op intellectueel eigendom in het bezit van Macrovision Corporation en andere eigenaren van rechten. Het gebruik van deze auteursrechtelijk beschermde technologie moet worden goedgekeurd door Macrovision Corporation, en is slechts bedoeld voor gebruik in huiselijke kring en door een beperkt publiek tenzij anders geautoriseerd door de Macrovision Corporation. Reverse engineering of demontage is verboden.*

*"DTS" en "DTS Digital Surround" zijn geregistreerde handelsmerken van Digital Theater Systems, Inc.*

*MPEG Layer-3 audiocompressietechnologie onder licentie van Fraunhofer IIS en THOMSON multimedia.*

*Dit product bevat technologie die is beschermd middels copyright en andere rechten op intellectueel eigendom in het bezit van Cirrus Logic, Inc. en is onderworpen aan de copyright-bescherming van de V.S., evenals aan andere licentiebeperkingen en -beschermingen. Het gebruik van deze met copyrights beschermde technologie is volledig beperkt tot het gebruik met de geïntegreerde circuits van Cirrus Logic die in dit product zijn opgenomen. Reverse engineering of demontage is verboden.*

**MPEG** – type datacompressie voor opslag van audio en video op disk.

**MP3** – MPEG-1 Laag III audio. Dit is een gecomprimeerde geluidsindeling waardoor u vele uren muziek op een enkele cd kunt opnemen.

**NTSC** – Een afkorting voor National Television System Committee. De organisatie die het Amerikaanse zwart-wit en kleurentelevisiesysteem heeft ontwikkeld.

**Nummer** – Verschillende selecties die worden opgenomen op een cassettebandje of een disk.

**PAL** – Een afkorting voor Phase Alternate Line. Dit is een van de composite videosystemen. Het PAL-formaat wordt heel veel gebruikt in West Europa.

**PCM** – Een analoog signaal dat ongecomprimeerd en digitaal gecodeerd is. De vorm van het digitale audiosignaal dat wordt gebruikt voor cd en laserdisk. Het is een seriële gegevensstroom die wordt gecodeerd voor verzending en opname. PCM wordt tevens gebruikt voor vele andere soorten seriële gegevenscommunicatie.

**S-video** – Een video-interfacenorm met afzonderlijke signalen voor helderheid en chrominantie-signalen, gewoonlijk op een mini-DIN connector met vier pennen. Ook Y/C genoemd. De kwaliteit van S-video is opvallend beter dan composite video omdat S-video geen kamfilter nodig heeft om de signalen te scheiden. De meeste televisies van hoge kwaliteit hebben ingangen met S-video.

**Titel** – genummerde onderdelen van de inhoud van een dvd, die meer kan bevatten dan de film alleen.

## Ter notering

De serienummers bevinden zich aan de onderkant van het mediacenter en de Acoustimass® module. Zorg dat u uw serienummer bij de hand hebt voordat u contact opneemt met de klantenservice van Bose®.

Serienummer van het mediacenter: \_\_\_\_\_

Serienummer van de Acoustimass module: \_\_\_\_\_

Naam van dealer: \_\_\_\_\_

Telefoonnummer van dealer: \_\_\_\_\_ Aankoopdatum: \_\_\_\_\_

Het wordt aanbevolen om uw bewijs van aankoop en de productregistratie bij uw gebruiksaanwijzing te bewaren.

## Uitpakken

Pak het systeem voorzichtig uit. Bewaar het verpakkingsmateriaal. U kunt het systeem hierin op de veiligste manier vervoeren. Controleer of de verpakking alle onderdelen bevat die zijn afgebeeld in Figuur 1.

Indien een onderdeel van het product beschadigd is, gebruik het dan niet. Neem onmiddellijk contact op met Bose of uw Bose®-dealer. Raadpleeg de adresinformatie bij het product voor adressen en telefoonnummers van Bose.

**WAARSCHUWING:** Houd plastic zakken buiten het bereik van kinderen om verstikkingsgevaar te vermijden.

**Figuur 1**

Inhoud van de doos

De doos bevat een van de volgende snoeren:

120 V netsnoeren

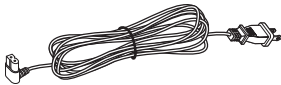

115/230 V netsnoer met adapter



220 V netsnoer



230 V netsnoeren



240 V netsnoer

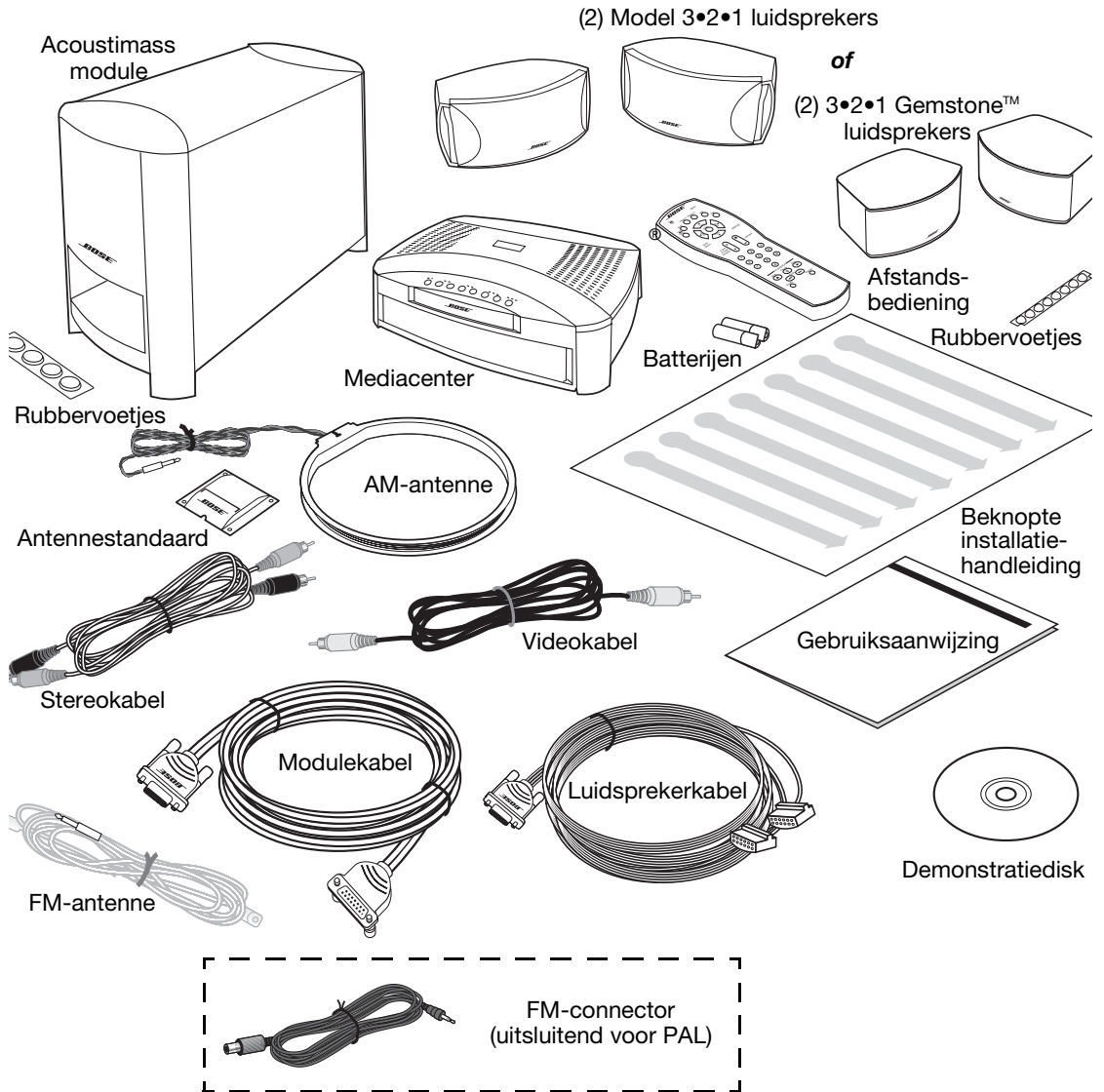

### De serienummers op het product zoeken

Dit is een goed tijdstip om de serienummers op de onderkant van het mediacenter en Acoustimass® module te zoeken. Noteer deze nummers op uw registratiekaart en in de daartoe bestemde ruimte op pagina 7.

## Een locatie selecteren voor de onderdelen van uw 3•2•1 home entertainment-systeem

Gebruik de volgende richtlijnen om locaties en standen te vinden voor de onderdelen van uw home entertainment-systeem. Houd er rekening mee dat alle systeemonderdelen worden aangesloten op het mediacenter. De Acoustimass® module is het enige gedeelte van het systeem dat op een stopcontact aangesloten moet worden.

🎵 **Opmerking:** Deze richtlijnen dienen als advies voor optimale prestatie van het systeem, maar het is mogelijk dat u een andere opstelling prefereert en hiermee de gewenste geluidskwaliteit verkrijgt.

### Het mediacenter plaatsen

⚠️ **WAARSCHUWING:** De ventilatie-openingen niet blokkeren. Plaats het mediacenter op een locatie waar de ventilatie niet wordt geblokkeerd, voor een betrouwbare werking van het product en om het te beschermen tegen oververhitting. Plaats het product bijvoorbeeld niet op een bed, bank of soortgelijk oppervlak dat de ventilatieopeningen kan blokkeren. Plaats het niet in een ingebouwd systeem zoals een boekenkast of kast waardoor er geen lucht door de ventilatieopeningen kan stromen.

- Kies voor het mediacenter een plaats waar de opening van de disklade in het voorpaneel niet wordt belemmerd.
- Zorg dat het mediacenter dicht genoeg bij de Acoustimass module en de luidsprekers wordt geplaatst zodat alle kabels lang genoeg zijn.
- Zorg dat het mediacenter dicht genoeg bij eventuele andere apparatuur wordt geplaatst (tv, cassettespeler, videorecorder) zodat alle kabels lang genoeg zijn.

### De 3•2•1 luidsprekers plaatsen

Als u een goede plaats kiest voor de luidsprekers, kan uw 3•2•1 home entertainment-systeem de surround-effecten weergeven waarvoor het systeem is ontworpen.

Plaats de twee luidsprekers op de tv of op gelijke afstand links en rechts van het tv-scherm (Figuur 2). Plaats beide luidsprekers op ongeveer gelijke hoogte.

🎵 **Opmerking:** De luidsprekers zijn afgeschermd tegen magnetische storing voor gebruik op of naast de tv.

**Figuur 2**

Plaatsing van het mediacenter en 3•2•1 of 3•2•1 GS luidsprekers in een meubel voor audio en video

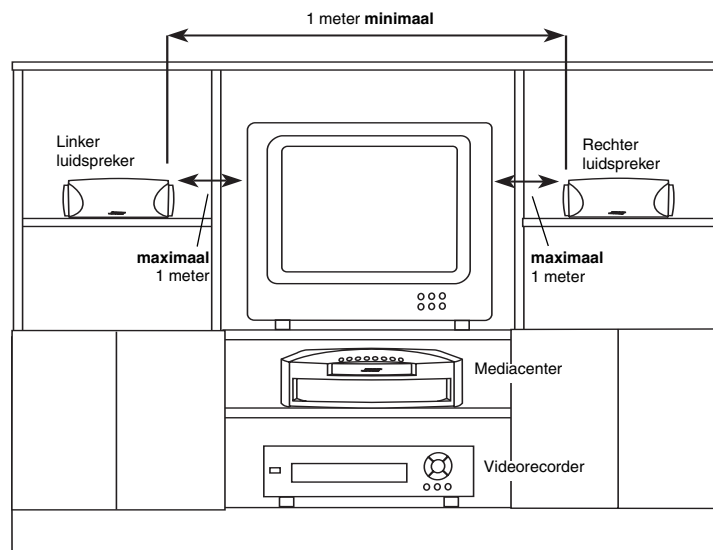

Plaats elke luidspreker **maximaal 1 meter van de rand van het tv-scherm vandaan**. Als u de luidsprekers meer dan 1 meter van de tv vandaan plaatst, kan het geluid worden gescheiden van het beeld.

Als u een boekenplank of meubel voor audio en video gebruikt, plaatst u elke luidspreker **voor op** de plank. Als u de luidsprekers te ver naar achteren in een afgesloten ruimte plaatst, kan dit de algehele geluidskwaliteit en de filmeffecten beïnvloeden.

De luidsprekers moeten minstens **1 meter van elkaar af worden geplaatst** om zoveel mogelijk surround sound te krijgen.

**WAARSCHUWING:** Zet beide luidsprekers op een stabiele en vlakke ondergrond. Door trillingen kan de luidspreker van plaats veranderen, met name op gladde oppervlakken als marmer, glas of gepolijst hout. Als u de luidsprekers op een vlakke ondergrond plaatst, dient u de kleinste van de twee sets bijgeleverde rubbervoetjes aan de onderzijde te bevestigen. Extra rubbervoetjes (artikelnummer 178321) zijn verkrijgbaar bij de klantenservice van Bose®. Raadpleeg de adressenlijst bij de informatie als u contact wilt opnemen met Bose.

Zorg dat alle 3•2•1 of 3•2•1 GS luidsprekers rechtstreeks naar het luistergebied toe zijn gericht. Plaats de luidsprekers niet in een hoek (Figuur 3).

### Figuur 3

De aanbevolen plaatsing van de 3•2•1 en 3•2•1 GS luidsprekers - recht vooruit in de richting van het luistergebied en niet in een hoek

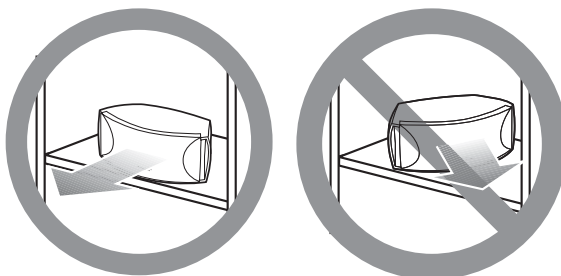

**Opmerking:** Als een of beide luidsprekers van de luisteraars af zijn gericht, is dit sterk van invloed op de prestaties van het systeem.

De 3•2•1 en 3•2•1 GS luidsprekers zijn ontworpen om op hun ondervlak geplaatst te worden met het logo van Bose rechtsboven (Figuur 4).

### Figuur 4

De aanbevolen richting van de luidsprekers met het logo van Bose rechtop, niet in een hoek of ondersteboven

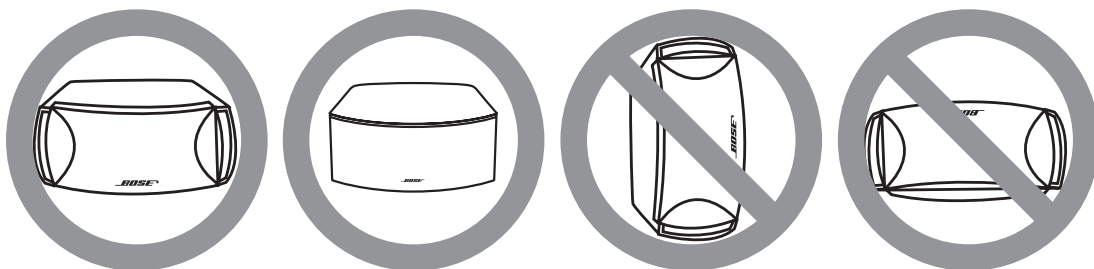

**Luidsprekersaccessoires**

De 3•2•1 en 3•2•1 GS luidsprekers kunnen tevens worden gemonteerd op optionele beugels, tafel- of vloerstatieven van Bose (Figuur 5). Ga voor meer bestelinformatie naar "Accessoires" op pagina 46.

**Figuur 5**

Luidsprekersaccessoires

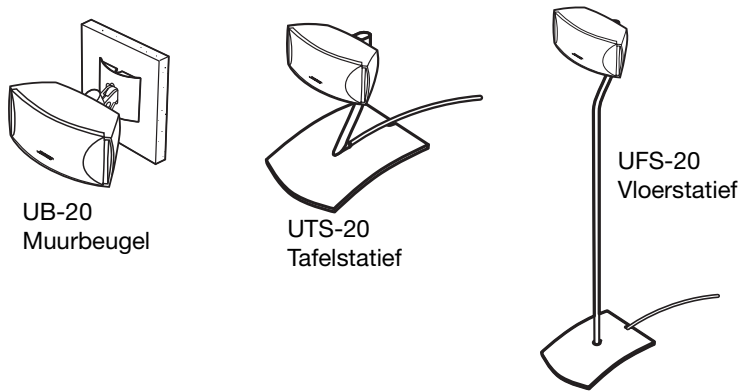

**Extra kabels**

Raadpleeg de adressenlijst in de verpakking als u contact wilt opnemen met Bose voor extra of langere kabels.

## De Acoustimass® module plaatsen

Neem de volgende richtlijnen door voordat u een plaats voor de Acoustimass module kiest.

### Plaats de module:

- binnen het bereik van de kabels naar het muziekcentrum en een stopcontact
- in hetzelfde gedeelte van de kamer als de tv en de luidsprekers (Figuur 6)
- minstens 1 meter van de tv vandaan om storing te voorkomen met de module, die magnetisch niet is afgeschermd

**Figuur 6**

1 meter afstand tussen de Acoustimass module en de tv

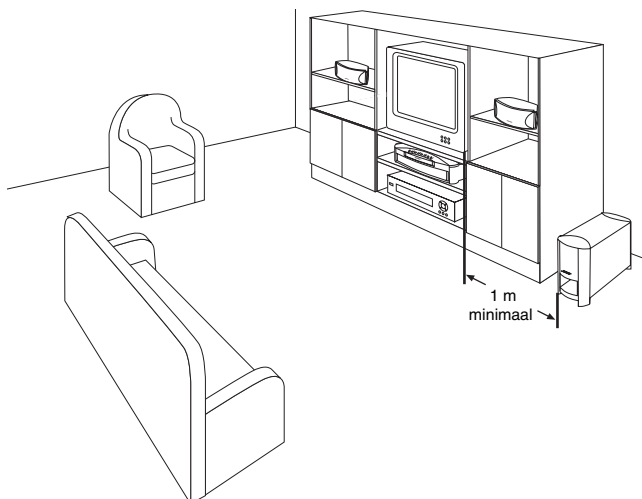

Bevestig de middelgrote rubbervoetjes aan de onderzijde van de voetjes van de module. Hiermee verhoogt u de stabiliteit van de module en voorkomt u krassen.

**⚠ WAARSCHUWING:** De Acoustimass module genereert een magnetisch veld. Hoewel dit geen direct risico voor uw videobanden, geluidsbanden en andere magnetische media oplevert, kunt u deze items beter niet op of in de buurt van de module bewaren.

### Houd de poort en ventilatieopeningen vrij en open:

- Kies een praktische plaats (onder een tafel, achter een bank, stoel of gordijn), waar de ventilatieopeningen van de module niet worden afgesloten.
- Richt de poort van de module naar de kamer of langs de muur. Dit voorkomt dat de poort wordt geblokkeerd of de lage tonen te hard klinken.
- Plaats de Acoustimass module op zijn voetjes. Plaats de module niet op zijn kant of op de voor- of achterzijde (Figuur 7).

**Figuur 7**

Aanbevolen richting van de module

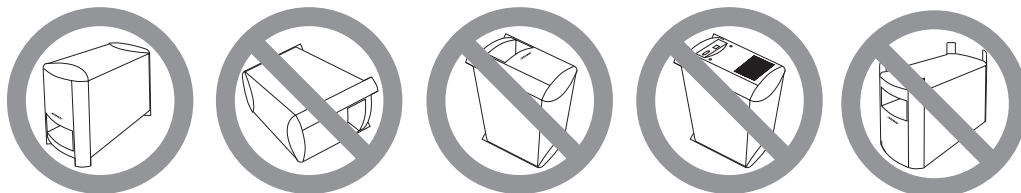

**⚠ WAARSCHUWING:** Blokkeer de openingen aan de achterzijde van de module niet. Deze zorgen voor ventilatie van de ingebouwde elektronica.

**Wanneer de systeeminstelling is voltooid**

Wanneer u de luidsprekers en het mediacentrum volgens de aanwijzingen hebt geplaatst, kunt u in uw favoriete stoel of languit op de bank zitten, maar ook door de kamer lopen zonder een noot te missen.

**Figuur 8**

*Plaatsing van het systeem voor optimale dekking*

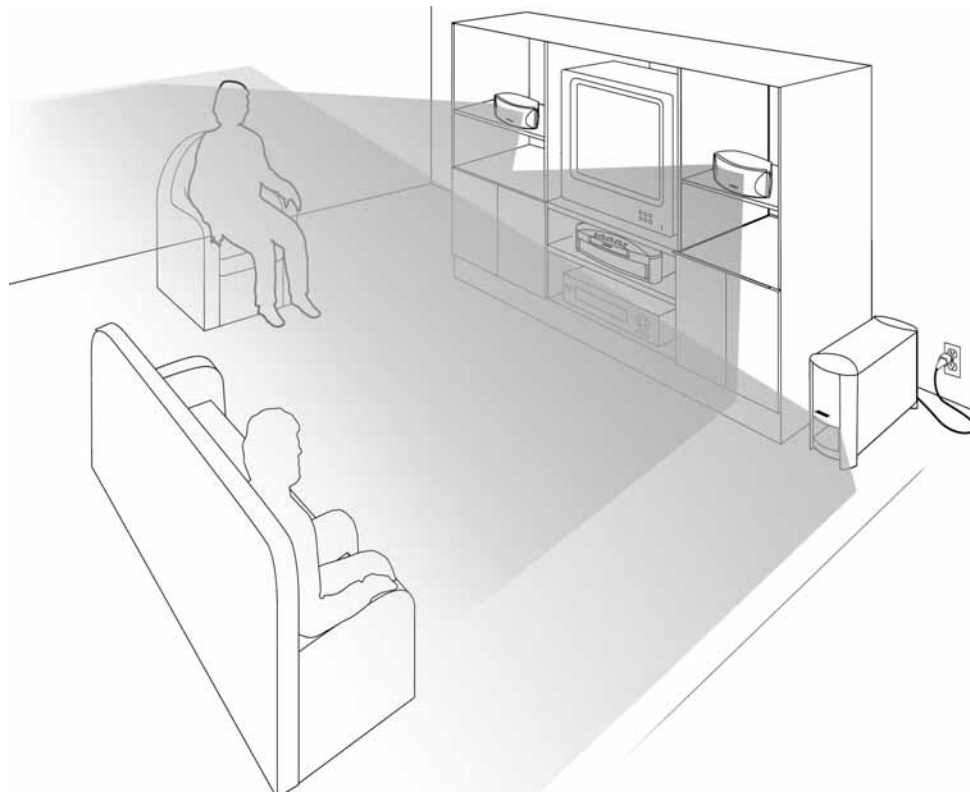

**⚠ WAARSCHUWING:** Neem het gedeelte over aansluitingen door voordat u het systeem aanzet.

## De aansluitingen maken

De onderdelen van de 3•2•1 en 3•2•1 GS home entertainment-systemen worden aangesloten via het mediacentrum m.b.v. aangepaste kabels die bij het systeem worden geleverd. De contacten op de achterkant van het mediacentrum zijn gelabeld (Figuur 9), om u te helpen alle apparatuur meteen goed aan te sluiten.

**Figuur 9**

Aansluitingspaneel aan de achterzijde van het mediacentrum

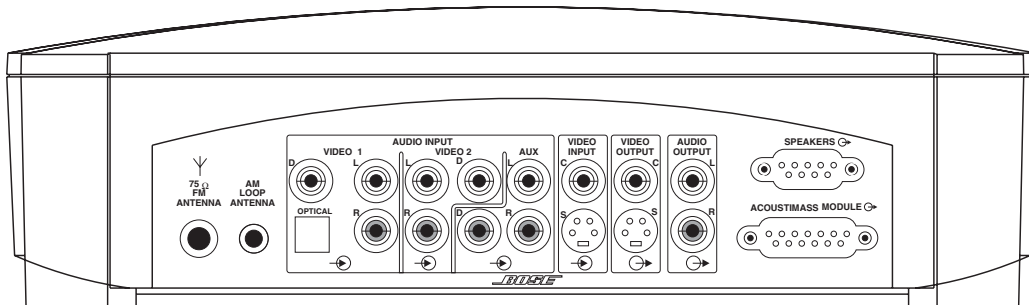

**WAARSCHUWING:** Steek de stekker van het muzieksysteem niet in het stopcontact voordat alle apparatuur is aangesloten.

### Extra kabels

Als u extra of langere audiokabels nodig hebt om deze aansluitingen te maken, neemt u contact op met Bose. Raadpleeg de adressenlijst in de verpakking voordat u contact opneemt met Bose.

## De 3•2•1 luidsprekers aansluiten

1. Steek de stekker met één pin van de luidsprekerkabel in de aansluiting SPEAKERS aan de achterzijde van het mediacentrum (Figuur 10). Draai de schroeven aan beide kanten van de stekker aan.

**Figuur 10**

De luidsprekerkabel aansluiten op het mediacentrum

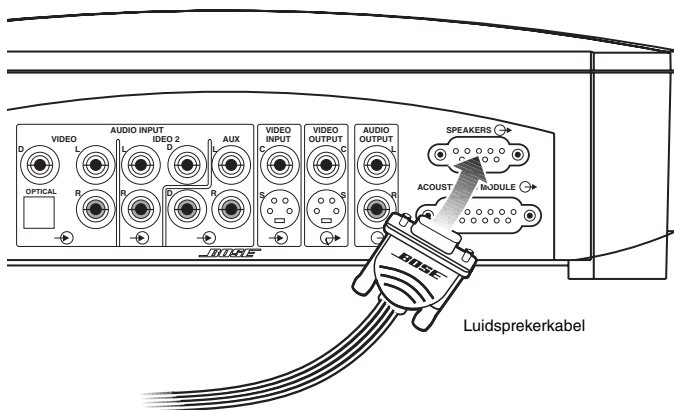

2. Pak de twee stekkers aan het andere uiteinde van de luidsprekerkabel vast en trek de kabel zo ver uit elkaar als nodig is om beide luidsprekers te bereiken (Figuur 11).

**Figuur 11**

De linker en rechter strengen van de luidsprekerkabel uit elkaar trekken

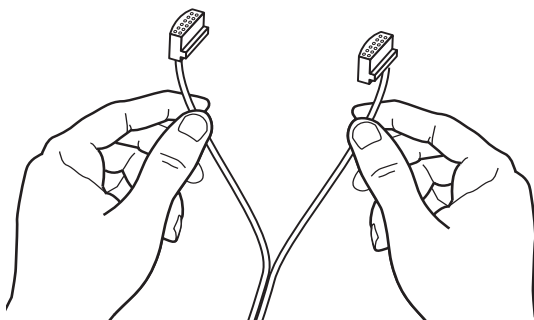

3. Steek de connector met het label LEFT (links) in het contact op de achterkant van de linker luidspreker (Figuur 12).
4. Steek de connector met het label RIGHT (rechts) in het contact op de achterkant van de rechter luidspreker.

**Figuur 12**

De linker en rechter luidsprekeraansluitingen uitvoeren

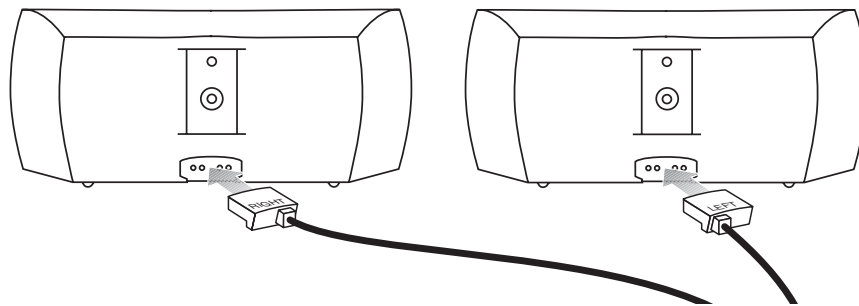

**Opmerking:** Wanneer de stekker goed is aangesloten, is er een smalle spleet tussen de stekker en het luidsprekerpaneel.

**Linker- en rechter luidsprekers plaatsen**

Zorg dat de linker luidspreker (LEFT) links van de tv staat zoals u ernaar kijkt voor optimale surround-geluidseffecten. Plaats de rechter luidspreker rechts van de tv zoals u ernaar kijkt (Figuur 13).

**Figuur 13**

Linker- en rechterluidsprekers plaatsen

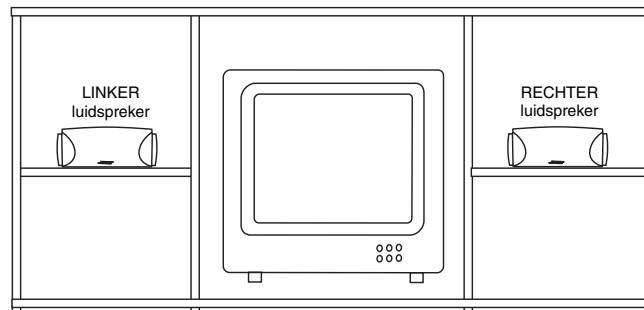

**De Acoustimass® module aansluiten**

1. Zoek het contact met het label MEDIA CENTER op de achterkant van de Acoustimass module. Steek de haakse stekker (Figuur 14) van de modulekabel in het contact MEDIA CENTER.
2. Zoek het contact met het label ACOUSTIMASS MODULE op het achterpaneel van het mediacenter. Steek het andere uiteinde van de modulekabel in het contact ACOUSTIMASS MODULE.
3. Draai de twee schroeven aan beide uiteinden van de module stevig vast.

**Figuur 14**

De Acoustimass module op het mediacenter aansluiten

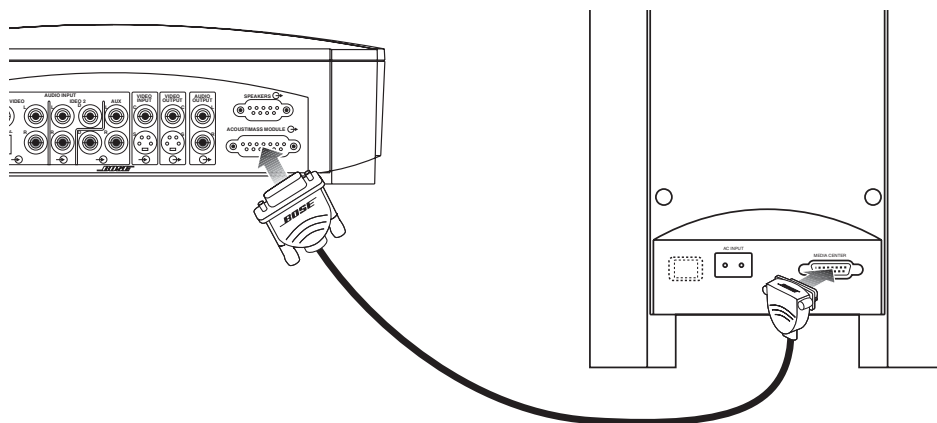

**WAARSCHUWING:** Steek de stekker van de Acoustimass module niet in het stopcontact totdat u klaar bent met alle aansluitingen.

## De bijgeleverde antennes bevestigen

Op de achterkant van het mediacenter vindt u aansluitingen voor een AM- en FM-antenne (Figuur 15). Wikkel de draden van iedere antenne af voor een optimale ontvangst.

🎵 **Opmerking:** In plaats van de bijgeleverde antennes kan een buitenantenne worden gebruikt. Neem contact op met een erkende installateur als u een buitenantenne wilt installeren. Volg alle veiligheidsinstructies die u bij de antenne hebt ontvangen.

**Figuur 15**

De AM- en FM-antennes aanbrengen

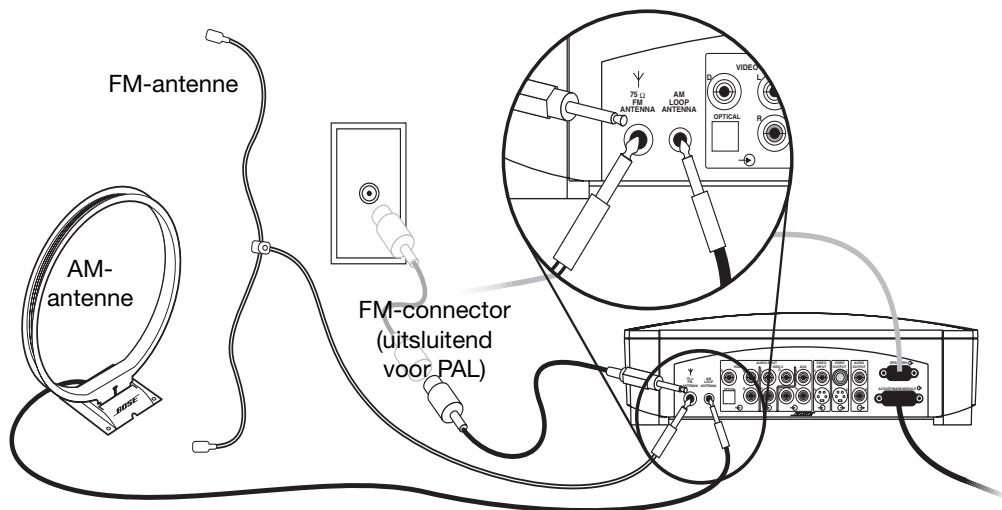

### FM-antenne

Steek de stekker in de aansluiting voor de FM-antenne van het achterpaneel van het mediacenter. Klap de antenne aan het andere uiteinde open en draai deze rond om een optimale FM-ontvangst te bereiken. Plaats de antenne zo ver mogelijk van het mediacenter en van de andere externe apparatuur vandaan.

⚠️ **WAARSCHUWING:** Steek de FM-kabelconnector niet in een stopcontact.

### AM-antenne

1. Steek de stekker in de aansluiting voor de AM-antenne van het mediacenter.
2. Plaats de antenne zo ver mogelijk (ten minste 50 cm) van het mediacenter en ten minste 120 cm van de Acoustimass® module vandaan. Draai de lus voor een optimale AM-ontvangst.
3. Volg de bijgevoegde aanwijzingen voor de AM-antenne om deze op de bijgeleverde standaard te plaatsen of bevestig de antenne aan de muur.

### Kabelantenne voor FM-radio aansluiten

Via sommige kabelaanbieders kunt u ook over FM-radiosignalen beschikken. U sluit uw systeem hierop aan via de externe FM-aansluiting op de achterkant van het mediacenter. Neem contact op met de kabelaanbieder voor hulp.

🎵 **Opmerking:** Zorg dat bij de installatie van de kabelradio een signaalsplitter is meegeleverd, zodat het mediacenter alleen de FM-radioband ontvangt, niet de kabeltelevisieband. Neem indien nodig contact op met uw kabelbedrijf.

## De tv aansluiten op het mediacenter

- ♪ **Opmerking:** Als u het 3•2•1 home entertainment-systeem met een tv en videorecorder gebruikt, kunt u deze sectie overslaan en naar “Uw tv en videorecorder aansluiten op het mediacenter” op pagina 19 gaan.
  - ♪ **Opmerking:** Als uw tv geen audio-uitgangscontact heeft, gaat u naar “Als uw tv geen audio-uitgangscontacten heeft” op pagina 21.
1. Steek één uiteinde van de bijgeleverde videokabel (geel) in het contact VIDEO OUTPUT op de achterkant van het mediacenter (Figuur 16).
  2. Steek het andere uiteinde van de videokabel (geel) in een van de video-ingangscontacten op uw tv.

### Noteer welk video-ingangscontact u gebruikt

De meeste tv's hebben verscheidene video-ingangscontacten (bijv.: Video 1, Input 1 of Aux). Als u de gele videokabel op een van deze contacten aansluit, dient u de naam van het contact te noteren dat u gebruikt. U hebt deze nodig om de overeenkomende instelling voor uw video-ingang te selecteren op uw tv om een dvd af te kunnen spelen. Zie “De juiste video-ingang op uw tv selecteren” hieronder.

3. Zoek de contacten AUDIO INPUT op de achterkant van het mediacenter. Onder de kop AUDIO INPUT bevinden zich contacten met het label VIDEO 1, VIDEO 2 en AUX.
4. Sluit de bijgeleverde stereokabel op het mediacenter aan door de witte stekker in het contact VIDEO 1 (L) te steken en de rode stekker in het contact VIDEO 1 (R).
5. Sluit het andere uiteinde van de stereokabel op de tv aan door de witte stekker in het contact AUDIO OUTPUT (L) te steken en de rechter stekker in het contact AUDIO OUTPUT (R).

**Figuur 16**

De tv aansluiten op het mediacenter

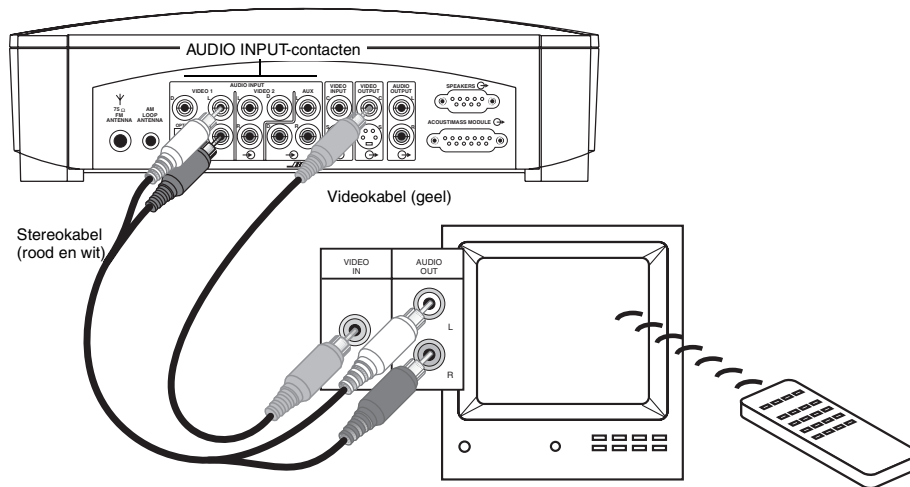

### De juiste video-ingang op uw tv selecteren

Om een dvd af te kunnen spelen, moet uw tv ingesteld zijn om signalen te ontvangen van het juiste video-ingangscontact.

De meeste tv's hebben een knop voor TV/VIDEO, INPUT of AUX IN om de video-ingang te selecteren. Als de tv aan is, verschijnt “VIDEO 1”, “VIDEO 2” of “AUX” meestal in een hoek van het scherm om aan te geven welke video-ingang er momenteel is geselecteerd.

Voordat u een dvd af kunt spelen, dient u eerst de naam van het video-ingangscontact (op de tv) te vinden waarop de gele videokabel is aangesloten. Zet vervolgens de tv aan en selecteer de video-ingang (op het scherm) die overeenkomt met de naam op dat contact. Als u de juiste instelling voor de video-ingang niet kunt selecteren op uw tv, dient u de gebruikershandleiding van uw tv te raadplegen.

### **S-video als alternatieve aansluiting op de tv**

Veel tv's beschikken over een aansluiting voor een S-video-ingang, waarmee een hogere beeldkwaliteit mogelijk is dan met de aansluiting voor composite video die in figuur 16 op pagina 17 is weergegeven.

Als u gebruik wilt maken van dit alternatief, sluit u de stekker van een S-videokabel van de tv aan op de aansluiting S-VIDEO OUTPUT op het mediacentrum. Deze kabel is verkrijgbaar bij uw Bose-leverancier of een plaatselijke elektronicazaak.

- ♪ **Opmerking:** *Sommige oudere tv's met standaard kabelconnectors hebben mogelijk geen ingang voor composite video of S-video. Dergelijke modellen zijn niet geschikt voor dvd-spelers. In dat geval is een RF-modulator voor de aansluiting nodig, die verkrijgbaar is bij de plaatselijke elektronica-specialist.*
- ♪ **Opmerking:** *Als u S-video gebruikt om uw kabelbox op het mediacentrum aan te sluiten, moet u tevens S-video gebruiken om alle andere apparatuur (zoals tv en videorecorder) op het systeem aan te sluiten.*

### **De interne luidsprekers van de tv uitschakelen**

Als u via uw 3•2•1 home entertainment-systeem naar de tv luistert, moeten de luidsprekers in de tv niet zijn ingeschakeld. Gebruik het menu op het scherm van uw tv om de instelling voor INTERNAL SPEAKERS (interne luidsprekers) te vinden en schakel deze UIT. (Raadpleeg de documentatie bij de tv voor instructies.)

- ♪ **Opmerking:** *Bij sommige modellen, als de interne luidsprekers van de tv zijn uitgeschakeld, dient u het volume van de tv 75-100% hoger te zetten om geluid te horen van het 3•2•1 home entertainment-systeem. (Zie de documentatie bij de tv voor details.)*

Als u de ingebouwde luidsprekers van de tv niet met een optie kunt uitschakelen, zet u het volume van de tv op de laagste stand.

## Uw tv en videorecorder aansluiten op het mediacentrum

U hebt twee mogelijkheden om uw tv en videorecorder op het mediacentrum aan te sluiten. Voordat u verder gaat, moet u eerst bepalen of uw tv audio-uitgang heeft. Raadpleeg de handleiding bij uw tv als u hulp nodig hebt.

### Als uw tv audio-ingang heeft

Als uw tv audio-ingang heeft, kunt u het geluid van de tv rechtstreeks naar het 3•2•1 home entertainment-systeem leiden.

1. Steek één uiteinde van de bijgeleverde videokabel (geel) in het contact VIDEO OUTPUT op de achterkant van het mediacentrum (Figuur 17).
2. Steek het andere uiteinde van de videokabel (geel) in een van de video-ingangcontacten op uw tv.

### Noteer welke video-ingang u gebruikt

De meeste tv's hebben verschillende video-ingangcontacten (bijv.: Video 1, Input 1 of Aux). Als u de gele videokabel op een van deze contacten aansluit, dient u de naam van het contact te noteren dat u gebruikt. U hebt deze nodig om de overeenkomstige instelling voor uw video-ingang te selecteren op uw tv om een dvd af te kunnen spelen. Zie "De juiste video-ingang op uw tv selecteren" op pagina 20.

3. Zoek de contacten AUDIO INPUT op de achterkant van het mediacentrum. Onder de kop AUDIO INPUT bevinden zich contacten met het label VIDEO 1, VIDEO 2 en AUX.
4. Sluit de bijgeleverde stereokabel op het mediacentrum aan door de witte stekker in het contact VIDEO 1 (L) te steken en de rode stekker in het contact VIDEO 1 (R).
5. Sluit het andere uiteinde van de stereokabel op de tv aan door de witte stekker in het contact Audio out (L) te steken en de rechter stekker in het contact Audio Out (R).

**Figuur 17**

Uw tv en videorecorder op het mediacentrum aansluiten met behulp van de audio-uitgang van de tv

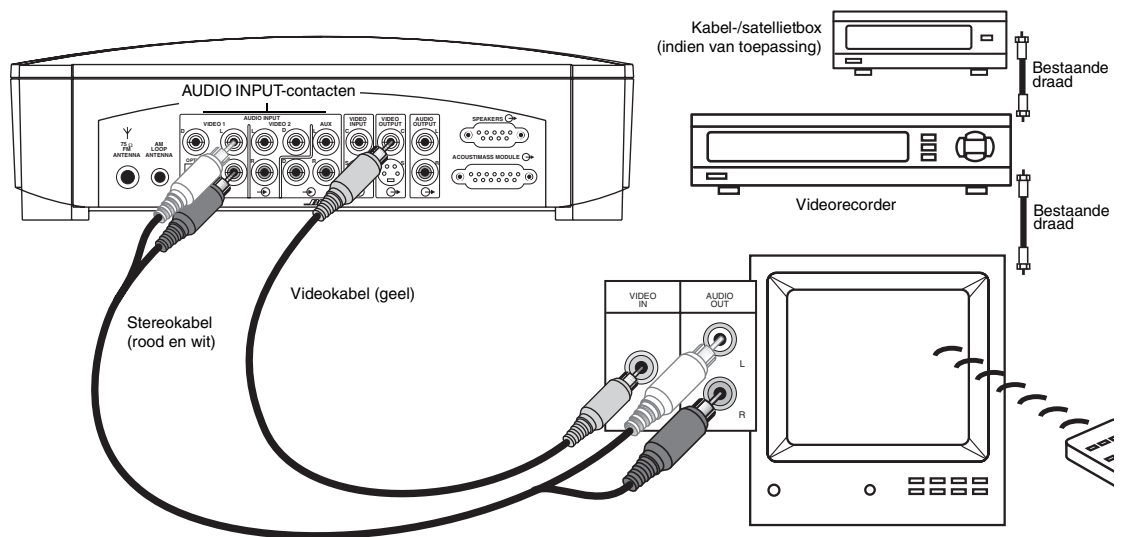

### **De juiste video-ingang op uw tv selecteren**

Om een dvd af te kunnen spelen, moet uw tv ingesteld zijn om signalen te ontvangen van het juiste video-ingangcontact.

De meeste tv's hebben een knop voor TV/VIDEO, INPUT of AUX IN om de video-ingang te selecteren. Als de tv aanstaat verschijnen de woorden "VIDEO 1", "VIDEO 2" of "AUX" gewoonlijk in een hoek van het scherm om aan te geven welke video-ingang er op dat moment is geselecteerd.

Voordat u een dvd af kunt spelen, dient u eerst de naam van het video-ingangcontact (op de tv) te vinden waarop de gele videokabel is aangesloten. Zet vervolgens de tv aan en selecteer de video-ingang (op het scherm) die overeenkomt met de naam op dat contact. Als u de instelling voor de video-ingang niet kunt vinden op uw tv, dient u de gebruikerhandleiding van uw tv te raadplegen.

### **De interne luidsprekers van de tv uitschakelen**

Als u naar het geluid van uw tv luistert via het 3•2•1 home entertainment-systeem, moeten de luidsprekers in uw tv zijn uitgeschakeld. Gebruik het menu op het scherm van uw tv om de instelling voor INTERNAL SPEAKERS (interne luidsprekers) te vinden en schakel deze UIT. (Raadpleeg de documentatie bij de tv voor instructies.)

 **Opmerking:** Bij sommige modellen, als de interne luidsprekers van de tv zijn uitgeschakeld, dient u het volume van de tv 75-100% hoger te zetten om geluid te horen van het 3•2•1 home entertainment-systeem. (Zie de documentatie bij de tv voor details.)

Als uw tv geen keuze biedt om de interne luidsprekers uit te schakelen, dient u zowel de volumeregelaar van het 3•2•1 systeem als die van uw tv bij te stellen totdat u een niveau vindt dat het gewenste geluid produceert.

### Als uw tv geen audio-uitgangscontacten heeft

Als uw tv geen audio-uitgangscontacten heeft, dient u geluid naar het 3•2•1 home entertainment-systeem te importeren via een secundaire bron zoals een videorecorder. Voor dit soort aansluiting hebt u een extra videokabel nodig, die bij een plaatselijke elektronicazaak kan worden aangeschaft.

1. Steek één uiteinde van de bijgeleverde videokabel (geel) in het video-uitgangscontact op uw videorecorder.
2. Steek het andere uiteinde van de bijgeleverde videokabel (geel) in het contact VIDEO INPUT op de achterkant van het mediacenter.
3. Zoek de contacten AUDIO INPUT op de achterkant van het mediacenter. Onder de kop AUDIO INPUT bevinden zich contacten met het label VIDEO 1, VIDEO 2 en AUX.
4. Sluit de stereokabel op het mediacenter aan door de witte stekker in het contact VIDEO 1 (L) te steken en de rode stekker in het contact VIDEO 1 (R).
5. Sluit het andere uiteinde van de stereokabel op de videorecorder aan door de witte stekker in het contact Audio out (L) te steken en de rechter stekker in het contact Audio Out (R).
6. Sluit een tweede videokabel aan op het contact VIDEO OUTPUT van het mediacenter en het video-ingangscontact op uw tv.

#### **Noteer welk video-ingangscontact u gebruikt**

De meeste tv's hebben verscheidene video-ingangscontacten (bijv.: Video 1, Input 1 of Aux). Als u de gele videokabel op een van deze contacten aansluit, dient u de naam van het contact te noteren dat u gebruikt. U hebt deze nodig om de overeenkomende instelling voor uw video-ingang te selecteren op uw tv om een dvd af te kunnen spelen. Zie "De juiste video-ingang op uw tv selecteren" op pagina 22.

**Figuur 18**

*Uw tv en videorecorder op het mediacenter aansluiten zonder audio-uitgang op de tv*

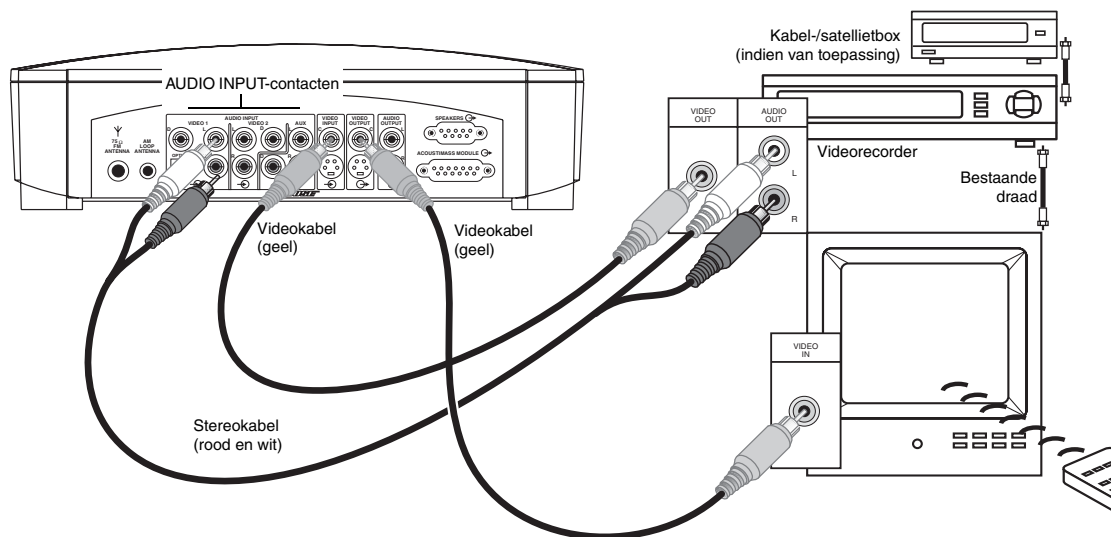

## De juiste video-ingang op uw tv selecteren

Om een dvd af te kunnen spelen, moet uw tv ingesteld zijn om signalen te ontvangen van het juiste video-ingangscontact.

De meeste tv's hebben een knop voor TV/VIDEO, INPUT of AUX IN om de video-ingang te selecteren. Als de tv aanstaat verschijnen de woorden "VIDEO 1," "VIDEO 2" of "AUX" gewoonlijk in een hoek van het scherm om aan te geven welke video-ingang er op dat moment is geselecteerd.

Voordat u een dvd af kunt spelen, dient u eerst de naam van het video-ingangscontact (op de tv) te vinden waarop de videokabel is aangesloten. Zet vervolgens de tv aan en selecteer de video-ingang (op het scherm) die overeenkomt met de naam op dat contact. Als u de instelling voor de video-ingang niet kunt vinden op uw tv, dient u de gebruikerhandleiding van uw tv te raadplegen.

🎵 **Opmerking:** Sommige combinatie-eenheden voor tv/videorecorder werken mogelijk niet met de Bose 3•2•1 en 3•2•1 GS home entertainment-systemen. Zie de gebruikershandleiding van uw tv/videorecorder voor informatie.

🎵 **Opmerking:** Een stereo of Hi-Fi videorecorder is vereist voor optimale geluidsprestatie. Als uw videorecorder slechts één audio-uitgang heeft en deze niet gelabeld is met Stereo of Hi-fi, dan hebt u een mono videorecorder en hebt u een Y-adapterkabel nodig (beschikbaar in elektronica-zaken) om geluid op het mediacentrum aan te sluiten. Selecteer vervolgens Mono-decodering (zie "Menu Audio-instellingen" op pagina 40) zodat uw tv surround sound-effecten simuleert. Anders hoort u alleen maar monogeluid uit beide luidsprekers.

## Het systeem op het stopcontact aansluiten

⚠️ **WAARSCHUWING:** Als u beschikt over een model met instelbare netspanning, dient u de schakelaar aan de achterzijde van de Acoustimass module in te stellen op de juiste netspanning (115 V of 230 V) voordat u de module aansluit op het stopcontact. Als u twijfelt over de spanning die via het net wordt geleverd, neemt u contact op met uw elektriciteitsleverancier.

Sluit de kleine stekker van het netsnoer aan op het contact AC INPUT op de module. Steek de grote stekker van het netsnoer in een stopcontact (Figuur 19).

**Figuur 19**

Het netsnoer aansluiten

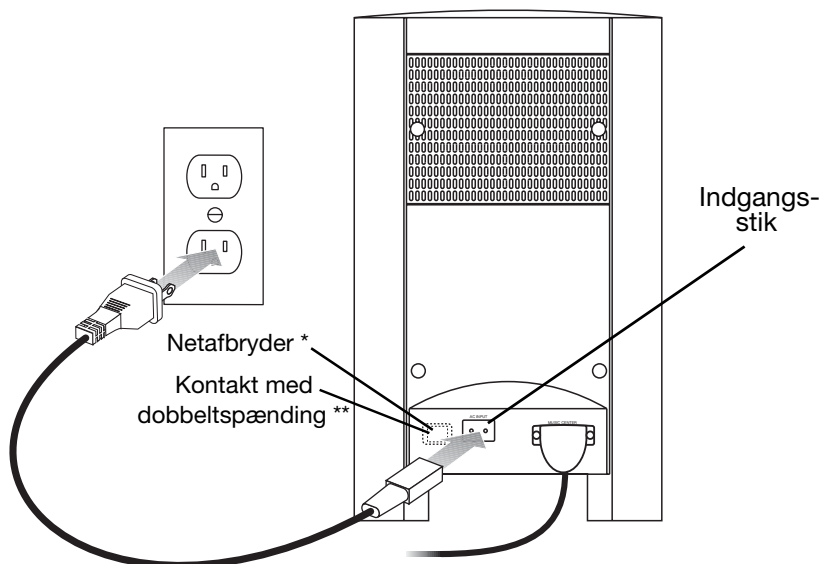

\*Kun på 220-240V modeller; \*\*Kun på modeller med 115/230V dobbelt spænding.

🎵 **Opmerking:** Bij de modellen voor 220-240 V zet u de aan-/uitschakelaar van de Acoustimass module op (I).

## Batterijen aanbrengen in de afstandsbediening

1. Schuif het klepje van het batterijvakje aan de achterkant van de afstandsbediening (Figuur 20) open.
2. Breng de twee bijgeleverde AA-batterijen (IEC-R6) van 1,5 volt of vergelijkbare batterijen aan. Zorg dat de plus (+) en min (-) op de batterijen dezelfde positie hebben als de plus (+) en min (-) in het batterijvakje.
3. Schuif de klep van het batterijvakje weer dicht.

🎵 **Opmerking:** Vervang de batterijen als de afstandsbediening niet meer werkt of als het bereik minder wordt.

**Figuur 20**

De batterijen aanbrengen

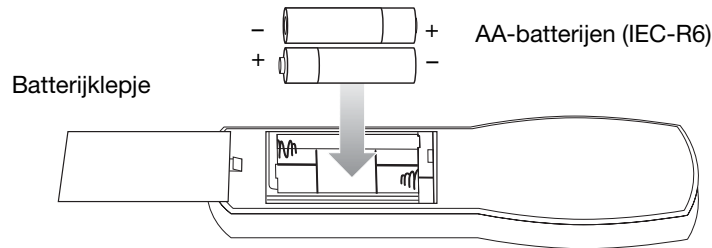

## Aansluiten van andere bronnen

Het 3•2•1 home entertainment-systeem is ontworpen voor ongecompliceerd en probleemloos home entertainment van een hoge kwaliteit. Maar dit systeem biedt u ook de mogelijkheid andere apparaten aan te sluiten voor diverse uitbreidingen.

Als u van plan bent om uw 3•2•1 home entertainment-systeem met andere apparatuur te gebruiken, dient u de belangrijke richtlijnen hieronder te lezen en in overweging te nemen.

### Richtlijnen voor het aansluiten van andere apparatuur

- U kunt maximaal drie apparaten (waaronder de TV) voor audio-ingang rechtstreeks aansluiten op het mediacentrum met de ingangen VIDEO 1, VIDEO 2 en AUX op het achterpaneel.
- Ledere ingang heeft een gescheiden linker- en rechteringang voor analoge audio en een coaxiale aansluiting voor digitale audio. Bovendien beschikt ingang VIDEO 1 over een optionele aansluiting voor digitale audio.
- De aansluitingen met de aanduidingen VIDEO 1 en VIDEO 2 worden automatisch ingesteld op Film EQ. Als u een videoapparaat aansluit op AUX, kunt u het geluid met het schermmenu voor instellingen toch instellen op Film EQ.
- Doe het volgende wanneer u het audiosignaal van een apparaat aansluit op het mediacentrum:
  - gebruik standaard RCA-audiokabels
  - sluit de rode stekker op het rechterkanaal (R) en de witte (of zwarte) stekker op het linkerkanaal (L) aan
- Raadpleeg de handleidingen bij de videoapparatuur voor meer informatie over de aansluiting van uw videorecorder en tv.

🎵 **Opmerking:** De aanbevelingen in deze gebruikershandleiding zijn slechts basissuggesties voor het aansluiten van externe apparatuur op ons systeem. De instructies en terminologie die van toepassing zijn op deze externe apparatuur kunnen variëren, afhankelijk van de fabrikant. Raadpleeg de oorspronkelijke gebruikershandleiding van de externe apparatuur voor informatie over diens instelling en gebruik voordat u deze aansluit.

**Figuur 21**

Geavanceerde analoge en digitale aansluiting die S-video pass-through gebruiken naar het media-center

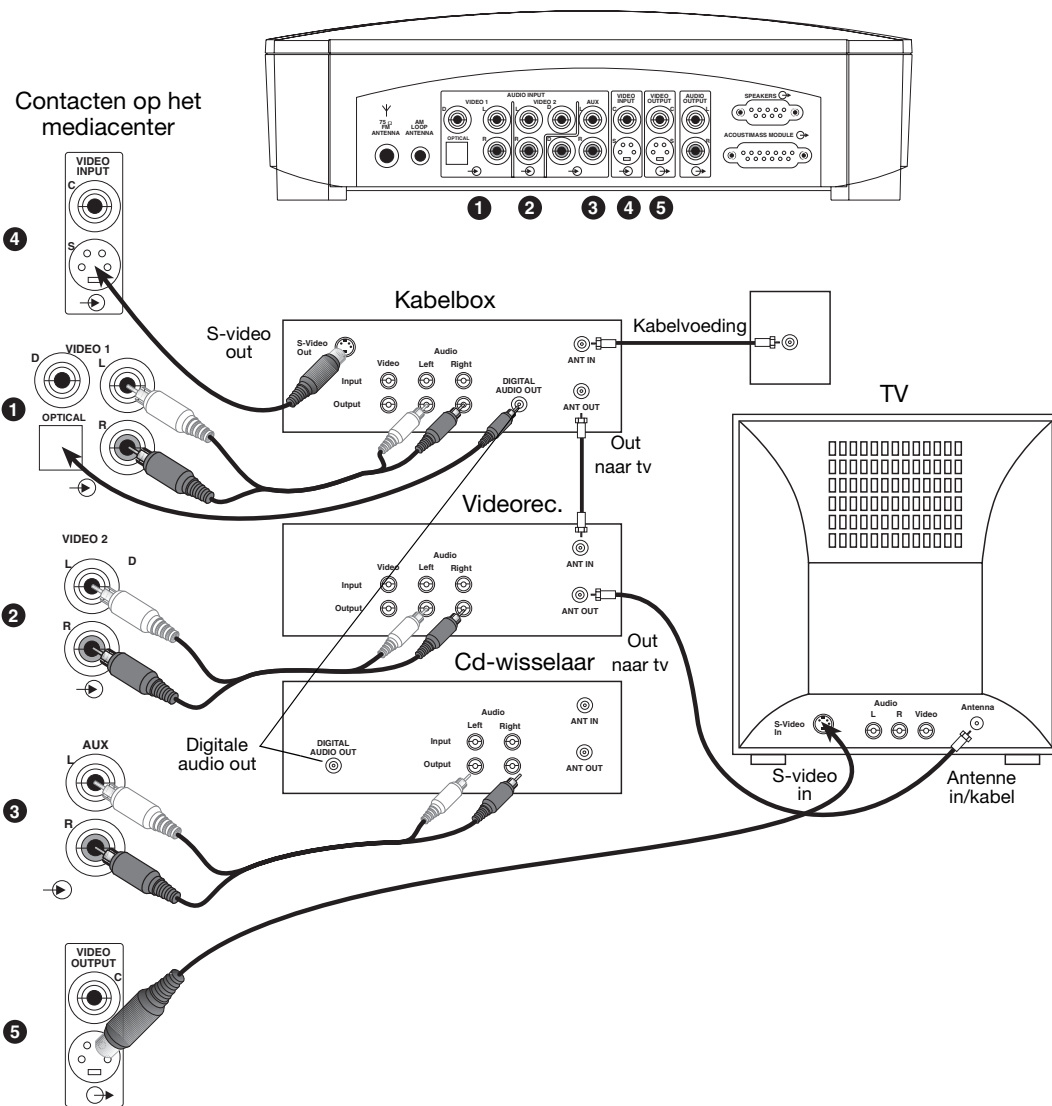

### Opnameapparatuur aansluiten

Aan de achterkant van het mediacenter vindt u audio-uitgangen (RECORD) voor geluidsofname-apparatuur zoals een cassettedeck (Figuur 22).

**Figuur 22**

AUDIO OUTPUT-  
ingangsansluitingen

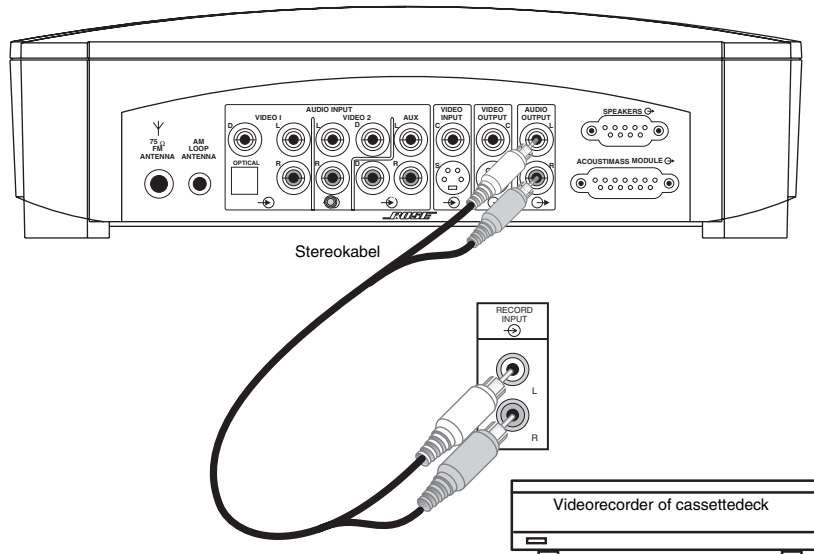

### Andere afspeelapparatuur aansluiten

U kunt andere afspeelapparatuur, zoals een audio-cd-speler, aansluiten op de AUX-ingangen aan de achterzijde van het mediacenter (Figuur 23).

**Figuur 23**

AUX-ingangsansluitingen

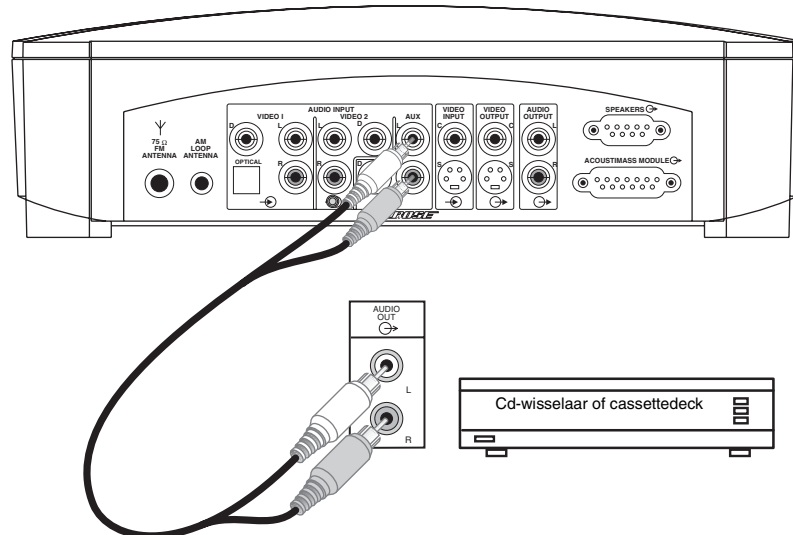

### Digitale audio-apparatuur aansluiten

Het is mogelijk dat u audio-apparatuur met een digitale uitgang voor audio hebt. In dat geval kunt u een optische uitgang aansluiten op de aansluiting OPTICAL van VIDEO 1 INPUT of een coax-uitgang aansluiten op de coax-aansluitingen van VIDEO 1, VIDEO 2 of AUX op het achterpaneel van het mediacenter. Gebruik een optische digitale kabel of coaxkabel voor deze aansluitingen.

**Opmerking:** De digitale audio-ingangen van dit systeem kunnen geen DTS-bitstream van externe apparatuur decoderen.

## Het systeem aanzetten

U kunt uw systeem aan- en uitzetten door op de knop **On/Off** te drukken op de afstandsbediening of op de knop **Power** op de bovenkant van het mediacenter. U kunt ook op een "bron"-knop drukken op de afstandsbediening om tegelijkertijd de bron te kiezen en het systeem aan te zetten.

Als u de instructies in het gedeelte met de systeeminstellingen in deze handleiding hebt gevolgd, kunt u het mediacenter aanzetten door eenvoudigweg op de knop **Video 1** op uw afstandsbediening te drukken.

Als u een component dat op het mediacenter is aangesloten wilt aanzetten, gebruikt u de afstandsbediening of de aan-/uitschakelaar van die component of de geavanceerde afstandsbediening die bij het 3•2•1 GS-systeem en bij geselecteerde 3•2•1 systemen wordt geleverd.

**Opmerking:** De gewone afstandsbediening van het 3•2•1 systeem en van het mediacenter kunnen geen apparaten aan- en uitzetten zoals de tv of de videorecorder. De geavanceerde afstandsbediening (die bij het 3•2•1 GS-systeem en bij geselecteerde 3o2o1 systemen wordt geleverd) kan "leren" om dit te doen. Ga voor meer informatie over de geavanceerde afstandsbediening naar "De geavanceerde afstandsbediening" op pagina 28.

## De afstandsbediening

Uw 3•2•1 systeem wordt met een geavanceerde afstandsbediening of een 3o2o1 afstandsbediening geleverd.

**Opmerking:** De basisfuncties van de geavanceerde afstandsbediening zijn hetzelfde als die voor de hieronder beschreven 3•2•1-afstandsbediening.

De knoppen op de afstandsbediening zijn naar functie gerangschikt. Andere knoppen op het mediacenter bieden dezelfde functie zoals hieronder beschreven.

### POWER (aan/uit) en MUTE (dempen) knoppen



Schakelt het systeem aan of uit.



Zet het geluidsniveau van het systeem aan/uit.

### SOURCE (bron) regelaars



Kiest de ingebouwde cd/dvd-speler en zet het systeem aan. Zet MUTE uit.



Kiest AUX als geluidsbron en schakelt het systeem in. Zet MUTE uit.



Kiest Video 1 als geluidsbron en zet het systeem aan. Zet MUTE uit.



Kiest Video 2 als geluidsbron en zet het systeem aan. Zet MUTE uit.



Selecteert de ingebouwde tuner en zet het systeem aan op de eerder gekozen AM-zender. Zet MUTE uit.



Selecteert de ingebouwde tuner en zet het systeem aan op de eerder gekozen FM-zender. Zet MUTE uit.

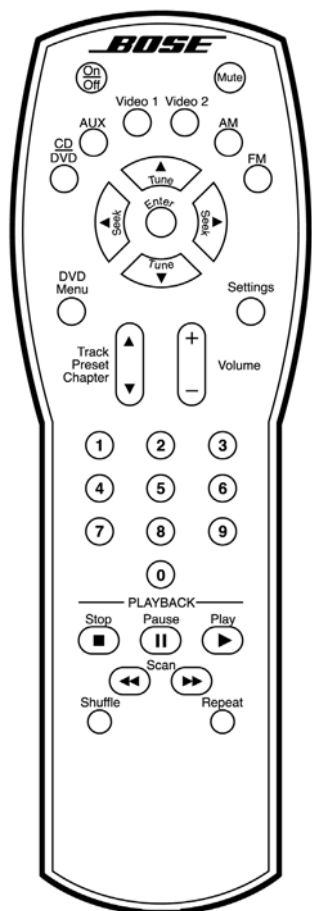

### SOURCE (bron) en MENU knoppen

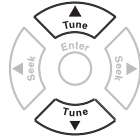
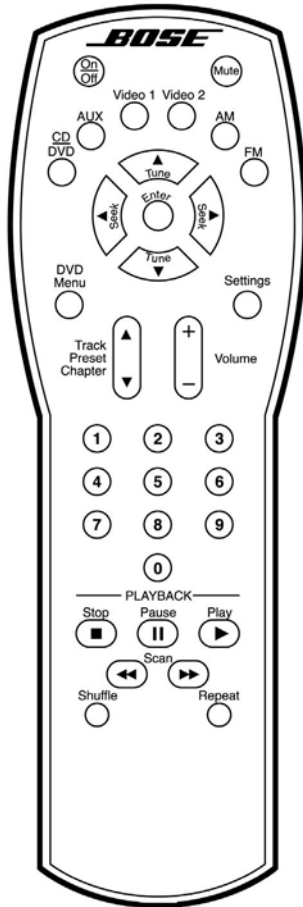

Stemt de AM/FM-radio omhoog of omlaag af naar de volgende frequentie.

Selecteert het volgende item op een schermmenu, omhoog of omlaag.

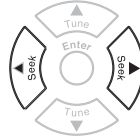

Zoekt vooruit/achteruit naar de volgende sterke radiozender.

Verandert de instelling van een geselecteerde menuopdracht op een schermmenu.

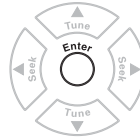

Opent submenu's. Bevestigt tevens instellingen, selecties of invoer tezamen met andere knoppen.



Geeft het menu weer van de dvd die op dat ogenblik is geladen, mits de dvd die mogelijkheid biedt.



Geeft de schermmenu's weer van het Bose 3•2•1 systeem of sluit deze af, mits de juiste instelling voor de video-ingang is gekozen op de tv. Zie "De juiste video-ingang op uw tv selecteren" op pagina 17.



Gaat naar het volgende dvd-hoofdstuk, voorkeurzender of cd-nummer.



Verhoogt of verlaagt het geluidsniveau van het systeem.

+ Zet MUTE uit. Verhoogt het geluidsniveau

– Verlaagt het geluidsniveau van het systeem terwijl het geluid uit is.

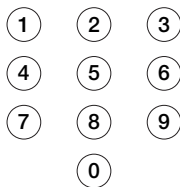

Elke knop geeft u toegang tot een soortgelijk genummerd dvd-hoofdstuk, cd-nummer of voorkeurzender.

Bij het selecteren van de nummers 1 tot en met 9 moet voor het nummer een nul geplaatst worden voor een snelle reactie.

### PLAYBACK (afspeelknoppen)



Stopt de diskspeler en, *alleen voor dvd's*, blijft tijdelijk staan op het punt waarop de disk stopt. Druk nog een keer op **Stop** en de speler keert terug naar het begin van de disk.



Diskspeler op pauze zetten. Na 20 minuten wordt de diskspeler op Stop gezet.



Start de diskspeler.



Scant voor- of achteruit naar een dvd –hoofdstuk, cd-nummers of naar de volgende sterke radiozender.



Speelt cd-audionummers (geen dvd-hoofdstukken) in verschillende volgorde. Druk nog eens om deze modus te annuleren.



Herhaalt een cd, cd-nummer, dvd-hoofdstuk of dvd-titel totdat de knop opnieuw wordt ingedrukt.









## De geavanceerde afstandsbediening (Geleverd bij het 3•2•1 GS-systeem en bij geselecteerde 3•2•1 systemen)

De geavanceerde afstandsbediening kan geprogrammeerd worden om uw tv en/of kabel-/satellietdecoder te bedienen. Gebruik de adresinformatie die bij het systeem is ingesloten om contact op te nemen met Bose als u de afstandsbediening afzonderlijk aan wilt schaffen.

♪ **Opmerking:** Deze afstandsbediening functioneert zoals beschreven op pagina's 26 en 27 met enkele extra functies.

De menuknoppen die op de vorige pagina werden beschreven, werken op soortgelijke wijze met het besturingsmenu voor kabel/satelliet op uw televisie. De volumeknop op deze afstandsbediening kan echter het volume van de tv niet regelen.

### Geavanceerde regelaars

-  Schakelt de tv aan of uit.
-  Schakelt de kabelbox of satellietbox niet aan of uit.
-  Selecteert tv als de bron.
-  Zet het besturingsmenu voor kabel/satelliet aan of uit
-  Sluit het weergegeven menu van de kabel-/satellietbox af.
-  Gaat terug naar de zender die eerder werd geselecteerd op de tv of kabel/satelliet
-  Gaat naar de geselecteerde zender.
-  Wijzigt de ingangselectie op de tv.
-  Programmeert de geavanceerde afstandsbediening om de tv en kabel-/satellietbox te bedienen.

### De geavanceerde afstandsbediening programmeren

Zoek de instellingscode (4 tekens) voor uw kabel-/satellietbox in de appendix aan het einde van de handleiding.

♪ **Opmerking:** Het is mogelijk dat meerdere codes werken met uw bepaalde merk. Als u een gebrek aan reactie of beperkte functionaliteit opmerkt na het programmeren van de afstandsbediening, dient u een andere code te proberen.

♪ **Opmerking:** Als uw geavanceerde afstandsbediening enkele keren snel knippert tijdens het programmeren, is er een fout opgetreden. Wacht 7 seconden voordat de afstandsbediening weer is gewist en begin met het programmeren.

### De tv bedienen

1. Zet het 3•2•1 systeem en uw tv aan.
2. Houd de knoppen **Program (Programmeren)** en **TV On/Off (tv aan/uit)** drie seconden lang ingedrukt. De knoppen op de afstandsbediening lichten op om aan te geven dat u in de programmeringsmodus bent.
3. Voer de instellingscode van 4 tekens in voor uw tv.
4. Druk eenmaal op **Program (programmeren)** om het programmeren te voltooien. De afstandsbediening licht eenmaal op om aan te geven dat het programmeren voltooid is. Gebruik de afstandsbediening ter bevestiging om de tv-zenders te wijzigen.

### De kabel-/satellietbox bedienen

1. Zet het 3•2•1 systeem en uw kabel-/satellietbox aan.
2. Houd de knoppen **Program (Programmeren)** en **Guide (Gids)** drie seconden lang ingedrukt. De knoppen op de afstandsbediening lichten op om aan te geven dat u in de programmeringsmodus bent.
3. Voer de instellingscode van 4 tekens in voor uw kabel-/satellietbox.
4. Druk eenmaal op **Program (programmeren)** om het programmeren te voltooien. De afstandsbediening licht eenmaal op om aan te geven dat het programmeren voltooid is. Gebruik de afstandsbediening ter bevestiging om de kabelzenders te wijzigen.

♪ **Opmerking:** Als de afstandsbediening wordt geprogrammeerd om uw kabel-/satellietdecoder te bedienen, gaat de kanaalregeling automatisch naar de kabel-/satellietdecoder. Als u de kanaalregeling wilt instellen op de tv dient u de geprogrammeerde codes te kennen en de afstandsbediening opnieuw te programmeren voor uw tv.

♪ **Opmerking:** Zie "Problemen oplossen met de geavanceerde afstandsbediening" op pagina 46 als u geprogrammeerde codes wilt wissen of de geprogrammeerde code wilt controleren.

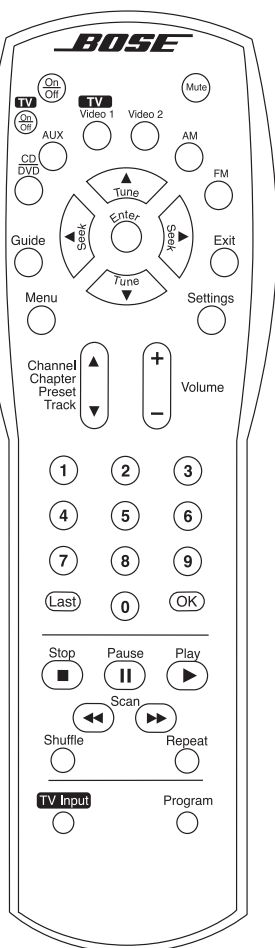

## Het mediacenter

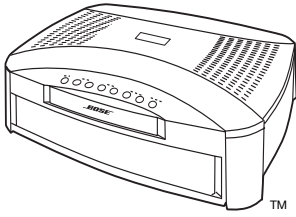

Het mediacenter heeft een bedieningspaneel aan de bovenkant, een display aan de voorkant dat de huidige status van het systeem aangeeft, en een dvd-/cd-lade die aan de voorkant van de console open gaat.

### Bedieningspaneel en knoppen.

Het mediacenter heeft acht knoppen op het bedieningspaneel. Deze functies vindt u ook terug op de afstandsbediening.

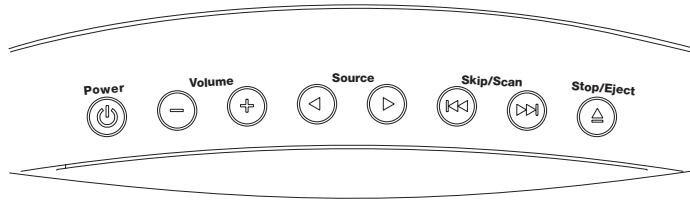

Schakelt het systeem aan of uit.



Verhoogt/verlaagt het geluidsniveau. Druk op de knop + om MUTE uit te zetten.



Gaat van de ene bronselectie naar de andere.



Selecteert het vorige/volgende dvd-hoofdstuk of cd-nummer of scant naar de vorige/volgende sterke radiozender.

In AM- of FM-modus aantippen om op zoek te gaan naar een radiozender; ingedrukt houden om op een radiozender af te stemmen.

In cd-/dvd-modus aantippen om nummers of hoofdstukken over te slaan; ingedrukt houden om ze te scannen.



Opent/sluit de disklade.

### Display

Als het systeem aan staat, licht het display van het muziekcentrum op om de huidige status van het systeem te tonen. Niet alle onderstaande selecties zullen meteen oplichten (Figuur 24). Het display verandert bij iedere bijstelling of selectie die u kiest.

**Figuur 24**

Alle mogelijke symbolen die kunnen verschijnen, afhankelijk van de huidige status van het systeem

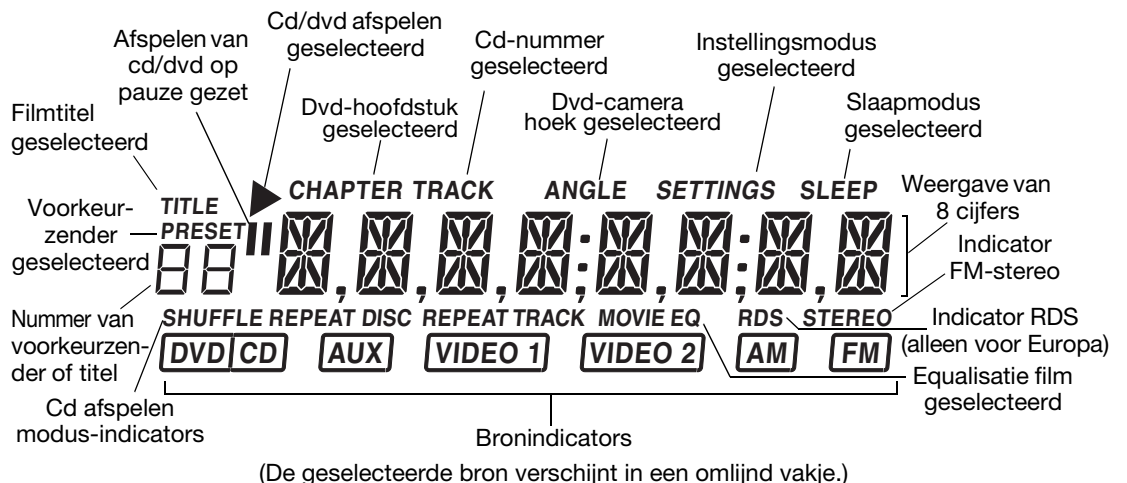

## Menu's op het tv-scherm

Met zowel de tv als het 3•2•1 of 3•2•1 GS home entertainmentsysteem aan, kunt u menu's gebruiken die op het tv-scherm verschijnen om opties te kiezen voor audio en video.

### Het menu **Settings (Instellingen)** openen

Zorg eerst dat u de juiste instelling voor de video-ingang hebt geselecteerd op uw tv. Ga voor meer informatie naar "De juiste video-ingang op uw tv selecteren" op pagina 17.

Zorg dat zowel het mediacentrum als de tv aan zijn. Druk op de knop **Settings (Instellingen)** op de afstandsbediening. Het menu dat verschijnt, bevat menuopdrachten die hebben te maken met de bron die is geselecteerd. Drukt u bijvoorbeeld op **Settings (Instellingen)** terwijl u een dvd bekijkt, dan ziet u een menu zoals is afgebeeld in Figuur 25.

### Het menu **Settings** sluiten

Druk opnieuw op de knop **Settings**. Het menu op het tv-scherm verdwijnt.

**Figuur 25**

Onderdelen van de menu's die verschijnen op het scherm

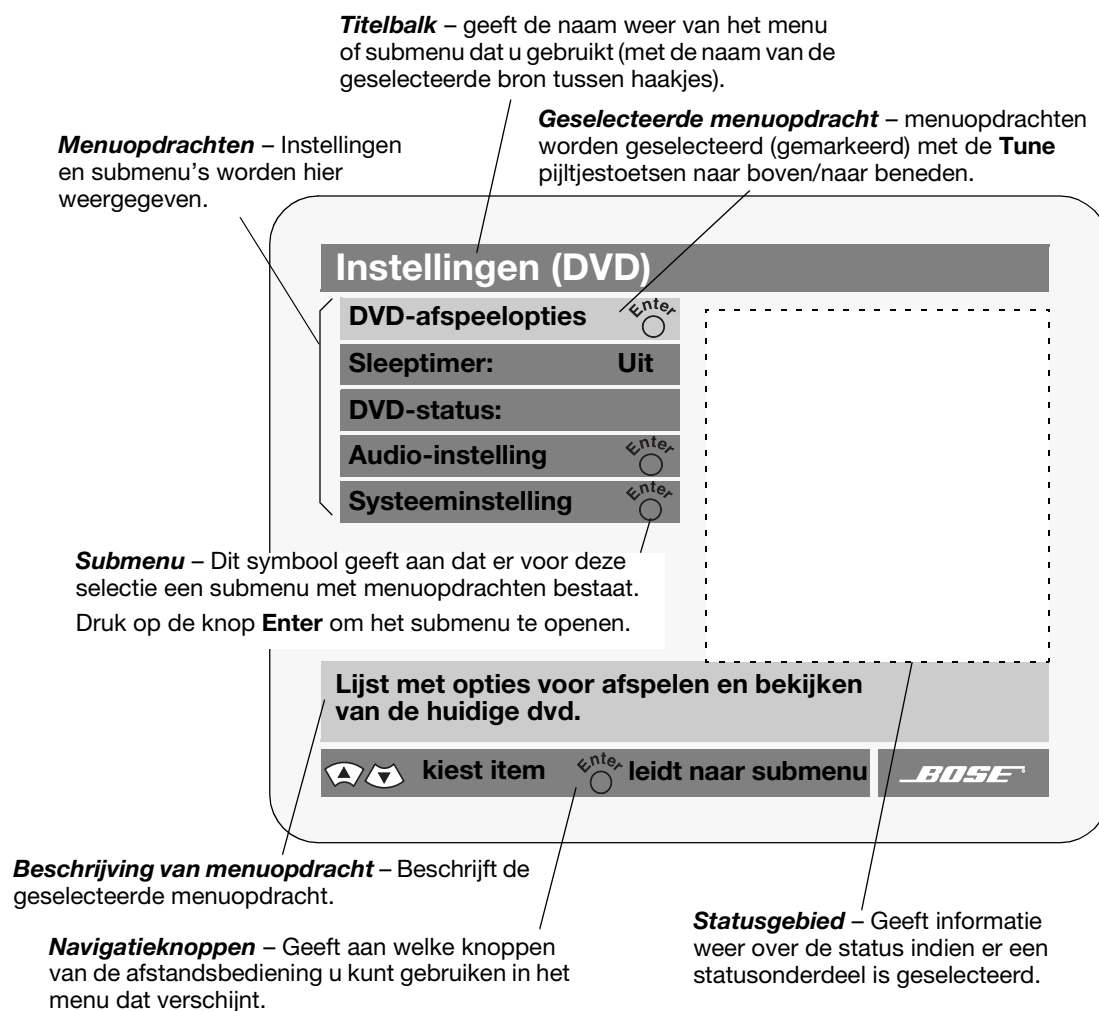

### Een menuopdracht selecteren

Gebruik de knoppen van de afstandsbediening **Tune** ▲ of ▼, **Seek** ◀ of ▶ en **Enter**  (zoals beschreven op pagina 27) om door deze menu's te gaan en selecties te maken, zoals getoond in Figuur 25.

**Een instelling wijzigen**

**Figuur 26**

Voorbeeld van wijziging van een instelling





**De systeemstatus controleren**

**Figuur 27**

Een dvd-statusvoorbeeld



## Uw systeem aan- en uitzetten

U kunt uw systeem aan- en uitzetten met de knop **On/Off**  op de afstandsbediening of met de aan-/uitknop op de bovenkant van het mediacenter . Wanneer u het systeem aanzet met een van beide knoppen, wordt automatisch de bron gekozen die het laatst in gebruik was.

U kunt ook op een “bron”-knop drukken op de afstandsbediening om tegelijkertijd het systeem aan te zetten en de bron te kiezen.

## Voordat u uw eerste dvd afspeelt

Ga als volgt te werk voordat u de eerste dvd afspeelt:

- Controleer de Kinderslot-instellingen (zie “De kinderslot-instelling gebruiken om toegang tot bepaalde dvd’s te beperken” op pagina 34).
- Raak vertrouwd met de afstandsbediening van het systeem. Zie pagina 26.
- Zorg dat de regiocodes voor de dvd-speler en de disk overeenkomen, zoals uitgelegd op pagina 5. Controleer het regiocodenummer op het label van het mediacenter of op de verzenddoos.
- Controleer of de disk gecodeerd is voor eventuele vereiste functies. Om tijdens het kijken van een film bijvoorbeeld ondertitels te kunnen lezen, moet er op de disk ondertitelinformatie staan.

### De juiste video-ingang op uw tv selecteren



Om een dvd af te kunnen spelen, moet uw tv ingesteld zijn om signalen te ontvangen van het juiste video-ingangscontact.

De meeste tv's hebben een knop voor TV/VIDEO, INPUT of AUX IN om de video-ingang te selecteren. Als de tv aanstaat verschijnt het woord “VIDEO 1,” “VIDEO 2,” of “AUX” gewoonlijk in een hoek van het scherm om aan te geven welke video-ingang er op dat moment is geselecteerd.

Voordat u een dvd af kunt spelen, dient u eerst de naam van het video-ingangscontact (op de tv) te vinden waarop de videokabel is aangesloten. Zet vervolgens de tv aan en selecteer de video-ingang (op het scherm) die overeenkomt met de naam op dat contact.

Als u de juiste instelling voor de video-ingang niet kunt selecteren op uw tv, dient u de gebruikerhandleiding van uw tv te raadplegen.

## Een dvd laden en afspelen

1. Zet uw televisie aan.
2. Druk op de afstandsbediening op de knop **CD/DVD**  om het mediacenter aan te zetten.
3. Druk op het bedieningspaneel van het mediacenter op de knop **Stop/Eject**  (stoppen/uitwerpen).
4. Plaats de dvd in de open lade van het mediacenter.
5. Druk nogmaals op de knop **Stop/Eject**  om de lade te sluiten.

De dvd begint automatisch te spelen. Zoniet, druk dan op de afstandsbediening

op **Play** .

**Basisbediening voor het afspelen van dvd's****U wilt:**

Dvd-film op pauze zetten...

Dvd-film stoppen...

Naar het volgende/vorige hoofdstuk gaan...

Hoofdstuk herhalen...

Vooruit of achteruit door de film zoeken...

Een dvd uitwerpen

**Gebruik de afstandsbediening als volgt:**

Druk op **Pause** .

Druk op **Stop** .

Druk op **Chapter** omhoog/omlaag.  en gebruik de pijltjestoetsen

Druk op **Repeat** terwijl het hoofdstuk wordt afgespeeld.

Houdt **Scan**  of  ingedrukt.

Druk op **Stop/Eject**  om de dvd te stoppen.  
Druk opnieuw om de dvd uit te werpen.

### De kinderslot-instelling gebruiken om toegang tot bepaalde dvd's te beperken

U kunt het afspelen van bepaalde dvd-films beperken door de functie Kinderslot te gebruiken.

De 8 niveaus van de functie Kinderslot komen overeen met de classificaties op de dvd's en zijn meestal gelijk aan de standaard filmclassificaties die worden verschaft door de MPAA (Motion Picture Association of America). De niveaus variëren van 1 (onbeperkt) tot 8 (meest beperkt). Zie de classificatietabel hieronder.

U kunt de functie Kinderslot activeren door een wachtwoord in het systeem op te slaan. Als u een niveau voor Kinderslot hebt ingesteld, kunnen dvd's boven het niveau dat u hebt geselecteerd niet worden afgespeeld. De instelling Kinderslot kan alleen maar gewijzigd worden m.b.v. een wachtwoord.

Ga voor meer instructies over toegang tot de instellingen naar "Systeeminstellingen zoeken" op pagina 42.

### Submenu Kinderslot-instelling

In het submenu Kinderslot-instelling staan de mogelijkheden hoe u toegang tot bepaalde dvd's kunt beperken.

Selectie:	Instellingsopties:	Gevolg van de instelling:
<b>Beperking niet-geclassificeerde titels:</b>	Aan	Voorkomt het bekijken van niet-geclassificeerde films als er een wachtwoord is ingesteld.
	Uit	Staat toe dat niet-geclassificeerde films worden afgespeeld.
<b>Wachtwoord wijzigen:</b>	----	Geeft mogelijkheden om een nieuw wachtwoord aan te maken of het huidige wachtwoord te wijzigen. Wachtwoorden kunnen niet worden verwijderd. Als u uw wachtwoord vergeet, gaat u naar "Problemen oplossen" op pagina 46.
<b>Toegestane klasse:</b>	1 tot en met 8*	Blokkeert toegang tot dvd's met een classificatie die hoger is dan de grens. Classificatie 1 betekent dat alleen dvd's met de classificatie "Algemeen" kunnen worden bekeken. Classificatie 8 betekent dat er geen Kinderslot is ingesteld en dat alle dvd's kunnen worden bekeken.

DVD-classificatie	Algemene beschrijving van classificatie	MPAA-classificatie
*8	Niet-geclassificeerd (doorgaans het meest beperkt)	
7	Volwassen publiek	NC-17
6	Ouder publiek	R
5	Ouder tienerpubliek	
4	Tienerpubliek	PG-13
3	Jeugd	PG
2	Meeste publiek	
1	Algemeen (onbeperkt publiek)	G

### Dvd-specifiek gedrag

Wanneer u uit een willekeurig optiemenu een functie selecteert terwijl u een film bekijkt, kan de film stoppen, vooruit springen of achteruit springen. Dit ligt aan de dvd die u afspeelt, het probleem ligt niet bij het systeem.

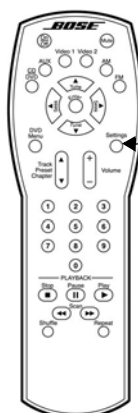

**Afspelmogelijkheden voor dvd's**



Druk op de knop **Settings** op de afstandsbediening terwijl het systeem in de dvd-modus staat om de getoonde mogelijkheden te openen. Voor meer informatie over het maken van wijzigingen in de instellingen, raadpleegt u de secties Geluidsinstellingen wijzigen en Systeeminstellingen wijzigen in deze handleiding.

Selectie:	Dvd-instellingen:	Gevolg van de instelling:
<b>Titel:</b>	1 van n	Kiest de filmtitel via de numerieke toetsen.
<b>Hoofdstuk:</b>	1 van n	Kiest het hoofdstuk van de film via de numerieke toetsen.
<b>Duur titel:</b>	u:mm:ss	Gaat naar die tijd/plaats in de film.
<b>Tijdsweergave:</b>	Verstreken	Geeft de verstreken tijd weer in het statusgebied van het instellingenmenu op het tv-scherm en op het display van het mediacenter.
	Resterend	Geeft de resterende tijd weer in het statusgebied van het instellingenmenu op het tv-scherm en op het display van het mediacenter.
<b>Bewegingscontrole:</b>	<<Scannen/ <<4x/ <<2x/ Pauze/ Afspelen 1x/ 2x>>/ 4x >>/ Scannen	Kiest richting (vooruit of achteruit) en snelheid voor het afspelen van de dvd.
<b>Audionummer:</b>	1 Nederlands □□5.1 ch 2 Taal 2, 3 etc.	Kiest uit de beschikbare soundtracks op de dvd. Extra soundtracks bevatten mogelijk soundtracks in andere talen of andere geluidsindelingen.
<b>Camerahoek:</b>	1 van max.	Kiest een van de beschikbare camerahoeken op de dvd.
<b>Extra...</b>	selectie	Toont submenuopdrachten.
<b>Vorige...</b>	selectie	Toont onderdelen van het hoofdmenu.
<b>Ondertitels:</b>	Aan	Toont ondertitels onder in het scherm (indien beschikbaar).
	Uit	Laat geen ondertitels zien. Voor gebruik met Geluidsondertitels (zie pagina 43).
<b>Taal ondertitels:</b>	Taal1/ Taal2, etc.	Kiest een van de beschikbare talen waarin de ondertitels worden weergegeven.
<b>AB-herhaling</b>	selectie	Herhaalt een opgegeven deel van een film nadat u via het scherm bent gevraagd de volgende stappen uit te voeren: <ul style="list-style-type: none"> <li>• Druk op <b>Enter</b> aan het begin van het deel dat u wilt herhalen.</li> <li>• Ga vooruit of achteruit naar een ander punt in de film.</li> <li>• Druk nogmaals op <b>Enter</b>.</li> </ul> Het aangegeven deel wordt herhaald totdat u op <b>Enter, Play</b> of <b>Stop</b> drukt.

## Een cd laden en afspelen

1. Druk op de afstandsbediening op de knop **CD/DVD**.
2. Druk op het bedieningspaneel op de knop **Stop/Eject** .
3. Plaats de audio-cd in de geopende diskade.
4. Druk nogmaals op de knop **Stop/Eject**  om de diskade te sluiten.

De cd wordt automatisch afgespeeld. Zoniet, druk dan op de afstandsbediening op **Play** .

Tijdens het afspelen van de cd, wordt op het display van het mediacentrum de volgende informatie weergegeven:

- Tracknummer
- Duur nummer
- Repeat- of Shuffle-modus

### Basisbediening voor het afspelen van cd's

#### U wilt:

Cd op pauze zetten...

Verdergaan met afspelen van een cd die op pauze staat...

Cd stoppen...

Naar volgend nummer gaan ...

Naar begin huidig nummer gaan...

Naar vorig nummer gaan...

Cd achteruit/vooruit scannen...

Cd-nummers in willekeurige volgorde afspelen...

Afspelen in willekeurige volgorde annuleren...

#### Gebruik de afstandsbediening als volgt:

Druk op **Pause** .

Druk nogmaals op **Pause**  of **Play** .

Druk op **Stop** .

Druk op **Track**  omhoog.

Nadat het nummer een paar seconden lang is afgespeeld, drukt u op **Track**  omlaag.

Nadat het nummer een paar seconden lang is afgespeeld, drukt u twee keer op **Track**  omlaag. Druk anders één keer op.

Houdt **Scan**  of  ingedrukt.

Druk op **Shuffle**  nadat u een cd hebt geladen.

Druk in de Shuffle-modus nogmaals op **Shuffle** .

### Cd-instellingen wijzigen

Als het systeem in de cd-modus staat, drukt u op de afstandsbediening op de knop **Settings** om de getoonde opties te openen. Zie voor meer informatie over het wijzigen van instellingen de secties Geluidsinstellingen wijzigen en Systeeminstellingen wijzigen in de secties die op deze handleiding volgen.

Selectie:	Cd-instellingen:	Gevolg van de instelling:
<b>Sleeptimer:</b>	Uit mm:ss	Timer niet actief. Schakelt het systeem uit (niet de onderdelen) wanneer de geprogrammeerde tijd (01:00 tot 90:00 minuten) is verstreken.
<b>Nummer:</b>	1 van n	Kiest het cd-nummer.
<b>Duur nummer:</b>	u:mm:ss	Gaat naar die tijd/plaats op de cd.
<b>CD-status</b>	selectie	Geeft informatie weer over de cd-bron.
<b>Audio-instelling</b>	selectie	Zie Geluids aanpassingen pagina 40.
<b>Systeeminstelling</b>	selectie	Zie Systeemaanpassingen pagina 42.

### De sleeptimer gebruiken

Uw systeem heeft een sleeptimer. U kunt deze sleeptimer zo instellen dat uw systeem automatisch wordt uitgeschakeld nadat u tussen de 1 tot 90 minuten hebt geluisterd naar een bron. U kunt deze timer instellen via het menu Instellingen. Zie "Systeeminstellingen zoeken" op pagina 42.

**Opmerking:** *Houd er rekening mee dat systeemfuncties, zoals de sleeptimer, de tv of andere geluidsbronnen niet uitschakelen.*

### De radio gebruiken

Druk op de afstandsbediening op  of  om de radiotuner te kiezen. Als het systeem is uitgeschakeld, wordt het gestart op het laatst gekozen station van de band.

#### Afstemmen

U kunt een radiozender op de volgende manieren afstemmen:

##### U wilt:



Een andere band kiezen



De zenders met de beste ontvangst zoeken

Handmatig een zender zoeken



Voorkeurzender kiezen

##### Ga als volgt te werk:

Druk op de afstandsbediening op  of  voor de gewenste band.

Druk op de afstandsbediening op **Seek**  of  en houd deze knop ingedrukt tot de radio begint te zoeken. Laat de knop los om bij de eerstvolgende zender met een goede ontvangst te stoppen.

Om eerder te stoppen, drukt u kort op **Seek**  of .

Om het zoeken te hervatten zonder de knop Skip ingedrukt te houden, drukt u nogmaals kort op **Seek**  of  zodra de eerste zoekactie stopt.

Druk op de afstandsbediening op **Tune**  of .

Druk op **Preset**  of

Voer het nummer in op het numerieke toetsenblok.

Als het systeem in de AM- of FM-modus staat en de tv aanstaat, druk dan op de afstandsbediening op de knop **Settings** om de beschikbare opties voor die band te openen. Zie voor meer informatie over het wijzigen van instellingen de secties Geluidsinstellingen wijzigen en Systeeminstellingen wijzigen in de secties die op deze handleiding volgen.

### Zenders opslaan als voorkeuzenders

U kunt een nummer instellen (1-25 op AM-band en 1-25 op FM) voor zenders waarnaar u regelmatig luistert, zodat u deze snel kunt vinden.

Een zender opslaan:

1. Zoek de zender met de knop **Tune**, **Seek**, of **Scan** op de afstandsbediening.
2. Druk op **Enter**. Er knippert een nummer, terwijl **STORE?** (opslaan?) verschijnt op het display van het mediacenter.
3. Druk op **Enter** om de zender op te slaan onder het knipperende getal.

🎵 **Opmerking:** Als u de zender wilt wijzigen die aan een bepaald nummer is toegewezen, moet u eerst de opgeslagen zender verwijderen.

De zender verwijderen die is opgeslagen onder een vooraf ingesteld nummer:

1. Ga naar de voorkeuzender.
2. Druk op **Enter**. Het nummer knippert, terwijl **ERASE?** (wissen?) verschijnt op het display van het mediacenter.
3. Druk op **Enter** om de zender te verwijderen van het knipperende nummer. Het nummer is nu beschikbaar voor het opslaan van een andere zender.

### Een voorkeuzender kiezen

U kunt voorkeuzenders kiezen met de afstandsbediening of met het instellingenmenu op het display.

#### Voer de volgende stappen uit om een voorkeuzender te kiezen met de afstandsbediening:

- Gebruik het numerieke toetsenblok op de afstandsbediening om het nummer te kiezen van de voorkeuzender die u wilt horen.
- Druk op **Preset** omhoog of omlaag om het nummer te wijzigen.

#### Selecteer als volgt een voorkeuzender met het instellingenmenu:

1. Druk op de afstandsbediening op <sup>AM</sup> of <sup>FM</sup> en kies de AM- of FM-bron.
2. Druk op <sup>Settings</sup>. (Zorg dat de tv aanstaat.)
3. Druk op ▼ en kies **Voorkeuzender**.
4. Druk op ◀ of ▶ om door de voorkeuzenders te bladeren.

### FM-instellingen wijzigen

Selectie:	FM-instellingen:	Gevolg van de instelling:
<b>Sleeptimer:</b>	Uit mm:ss	Timer niet actief. Schakelt timer uit wanneer de geprogrammeerde tijd (01:00 tot 90:00 minuten) is verstreken.
<b>Zender:</b>	----	Zet de radio op de frequentie van die zender
<b>Voorkeuzender:</b>	1 van 25	Gaat naar de opgeslagen voorkeuzender.
<b>FM-status</b>	selectie	Geeft informatie weer over de FM-bron.
<b>RDS info:</b> (alleen voor Europa)	Aan Uit	Geeft RDS-informatie in het display van het mediacenter. Geeft geen RDS-informatie in het display van het mediacenter.
<b>Uitgangsmodus:</b>	Stereo Mono	Geeft een FM-uitzending altijd weer in stereo. Geeft een FM-uitzending altijd weer in mono.
<b>Audio-instelling</b>	selectie	Zie Geluids aanpassingen pagina 40.
<b>Systeeminstelling</b>	selectie	Zie Systeemaanpassingen pagina 42.

**AM-instellingen wijzigen**

Selectie:	AM-instellingen:	Gevolg van de instelling:
<b>Sleeptimer:</b>	Uit mm:ss	Timer niet actief. Schakelt timer uit wanneer de geprogrammeerde tijd (01:00 tot 90:00 minuten) is verstreken. Zie "De sleeptimer gebruiken" op pagina 37.
<b>Zender:</b>	----	Zet de radio op de frequentie van die zender
<b>Voorkeurzender:</b>	1 van 25 Alleen beschikbaar als voorkeurzenders een AM-zender bevatten	Gaat naar de opgeslagen voorkeurzender.
<b>AM-status</b>	selectie	Geeft informatie weer over de AM-bron.
<b>Audio-instelling</b>	selectie	Zie Geluidsaanpassingen pagina 40.
<b>Systeeminstelling</b>	selectie	Zie Systeemaanpassingen pagina 42.

**Andere bronnen afspelen**

U zet een op het mediacentrum aangesloten externe bron aan met de afstandsbediening van deze externe bron of met het bedieningspaneel op de voorkant van deze externe bron.

Als u op **AUX**, **Video 1** of **Video 2** drukt op de afstandsbediening van het 3•2•1 of 3•2•1 GS systeem, wordt het systeem aangezet en de audiobron voor deze externe bron gekozen. Zorg ervoor dat er een tape of disk geladen is (indien nodig).

Pas het geluidsniveau aan met de knoppen **Volume ▲** of **▼** op de afstandsbediening van het 3•2•1 of 3•2•1 GS systeem of op het mediacentrum.

Gebruik de afstandsbediening of de bedieningsknoppen op het bedieningspaneel aan de voorkant om alle andere functies te gebruiken. Voor meer informatie over de mogelijke wijzigingen, zie de gebruiksaanwijzing die bij de externe bron is geleverd.

Om op te nemen op een aangesloten cassettedeck, speelt u af van de ingebouwde of aangesloten bron (AM/FM, CD, of AUX) waarvan u wilt opnemen. Luister naar het geluid uit de luidsprekers om er zeker van te zijn dat u de juiste bron hebt geselecteerd. Zet het cassettedeck op opnemen.

**Instellingen om de andere bronnen wijzigen**

Selectie:	Instellingsopties:	Gevolg van de instelling:
<b>Sleeptimer:</b>	Uit mm:ss	Timer niet actief. Schakelt timer uit wanneer de geprogrammeerde tijd (01:00 tot 90:00 minuten) is verstreken. Zie "De sleeptimer gebruiken" op pagina 37.
<b>VID 1, VID 2, AUX Status:</b>	selectie	Geeft informatie weer over de aangesloten bron.
<b>Audio-instelling</b>	selectie	Zie Geluidsaanpassingen pagina 40.
<b>Systeeminstelling</b>	selectie	Zie Systeemaanpassingen pagina 42.

**Systeeminstellingen**

U kunt desgewenst de systeeminstellingen wijzigen met de menu's voor systeeminstellingen. Zie "Systeeminstellingen zoeken" op pagina 42.

## Audio-instellingen zoeken

1. Zet het mediacentrum en uw tv aan.
2. Druk op de knop **Settings** op de afstandsbediening. Een menu met de beschikbare instellingen voor de huidige bron wordt weergegeven op uw tv-scherm.
3. Gebruik de knop **Tune ▼**, blader door de lijst en selecteer (markeer) **Audio-instelling**.
4. Druk op de knop **Enter** en de audio-instellingen worden weergegeven voor de huidige bron.

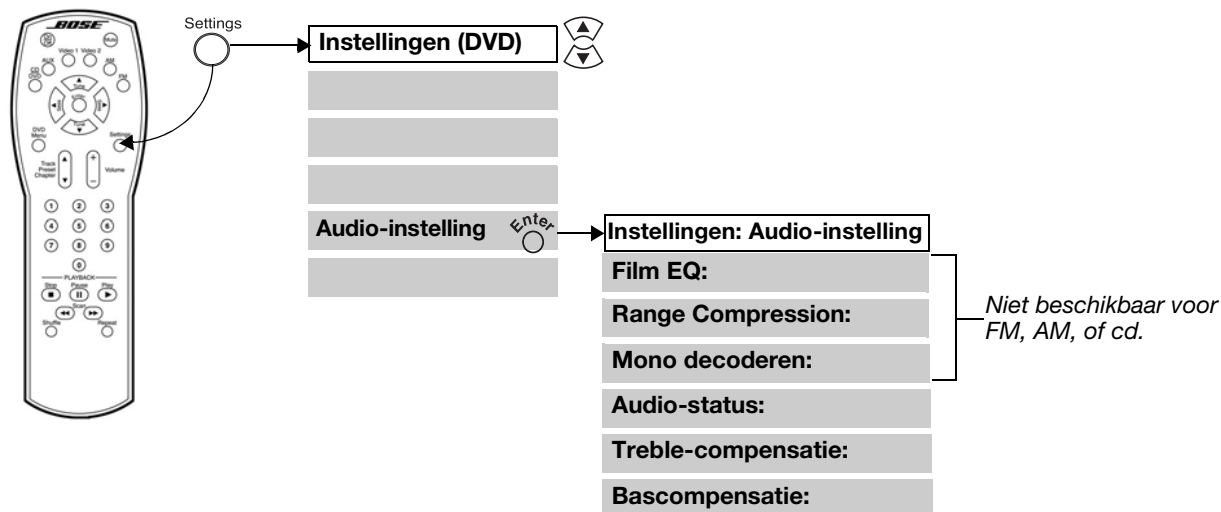

## Menu Audio-instellingen

Selectie:	Instellingsopties:	Gevolg van de instelling:
<b>Film EQ:</b>	Aan	Stelt de juiste gelijkschakeling in voor een bepaalde film.
<b>Range Compression:</b>	Aan	Past automatisch de geluidsterkte aan zodat u zachte passages kunt horen (met name dialogen) en voorkomt dat u wordt overrompeld door harde speciale effecten zoals een explosie. Deze functie is normaal aan wanneer u het systeem aan zet met DVD, VIDEO 1, VIDEO 2 of AUX als bron.
	Uit	Gebiedscompressie niet actief.
<b>1 + 1:</b>	1 van n	Niet afgebeeld boven. Geeft aan dat een "Dolby 1+1"-audionummer wordt afgespeeld.
<b>Mono decoderen:</b>	Aan	Schakelt automatisch het ontcijferingsschakelschema in van Bose® Videostage® wanneer een Dolby Digital bitstream aangeeft dat deze bitstream een programma in mono bevat. Hierdoor wordt een éénkanaalsprogramma omgezet in geluid over meerdere luidsprekers. De signalen worden op zo'n manier gestuurd dat de dialoog op het scherm blijft, terwijl muziek en omgevingsgeluiden de kamer vullen.
	Uit	Mono decoderen is niet actief.
<b>Audio-status</b>	selectie	Geeft systeem informatie voor geluid weer. Het voorbeeld in Figuur 28 op pagina 41 laat de audio-status zien van de dvd.

<b>Treble-compensatie:</b>	-15 tot en met +15	<p>Verzwakt (-) of versterkt (+) de hoge tonen.</p> <p>Kamers met meubilair dat geluid te weinig absorbeert, met name kamers met “kale” vloeren en muren, kunnen te schel of “helder” klinken. Negatieve waarden van -1 tot en met -15 verzwakken de hoge tonen.</p> <p>Kamers met meubilair dat geluid goed absorbeert, zoals zwaar gestoffeerde meubels, kamerbreed tapijt of zware gordijnen, kunnen de hoge tonen van het systeem verminderen. De hoge tonen kunnen worden versterkt wanneer u de luidsprekers verder weg zet van gestoffeerde meubels. Positieve waarden van +1 tot en met +15 versterken de hoge tonen.</p>
<b>Bascompensatie:</b>	-15 tot en met +15	<p>Verzwakt (-) of versterkt (+) de lage tonen.</p> <p>De sterkte van de lage tonen die u hoort, wordt beïnvloed door de plaatsing van de Acoustimass® module. De lage tonen worden versterkt als u de module meer naar de hoek van de kamer zet. De lage tonen worden verzwakt als u de module verder van de hoek af zet.</p> <p>Negatieve waarden van -1 tot en met -15 verzwakken de lage tonen. Positieve waarden van +1 tot en met +15 versterken de lage tonen.</p>

**Figuur 28**

DVD audio-status

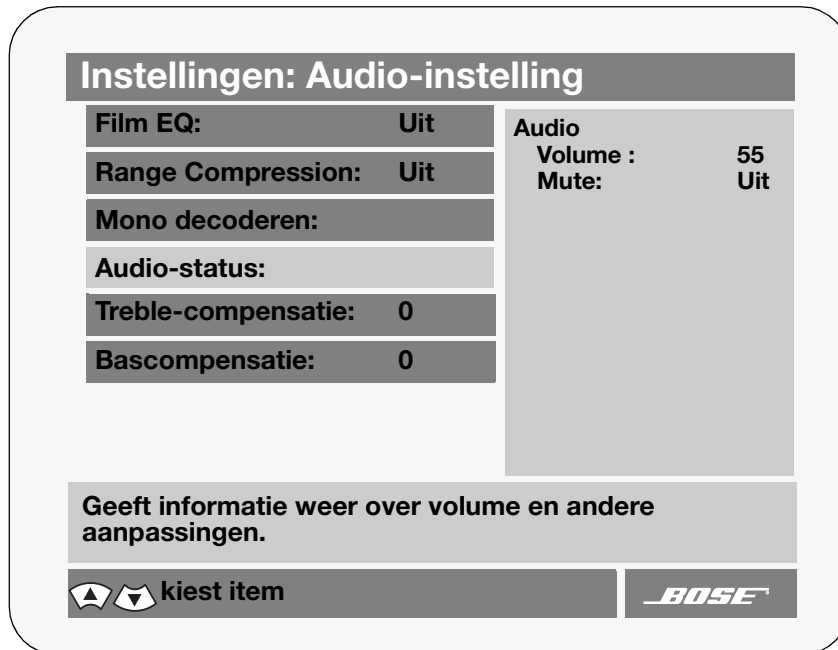

## Systeminstellingen zoeken

1. Zet het mediacentrum en uw tv aan.
2. Druk op de knop **Settings** (Instellingen). Er verschijnt een menu met de beschikbare instellingen voor de huidige bron op het tv-scherm.
3. Gebruik de knop **Tune** ▼, blader door de lijst en selecteer (markeer) **Systeminstelling**.
4. Druk op de knop **Enter** om de systeeminstelling weer te geven.

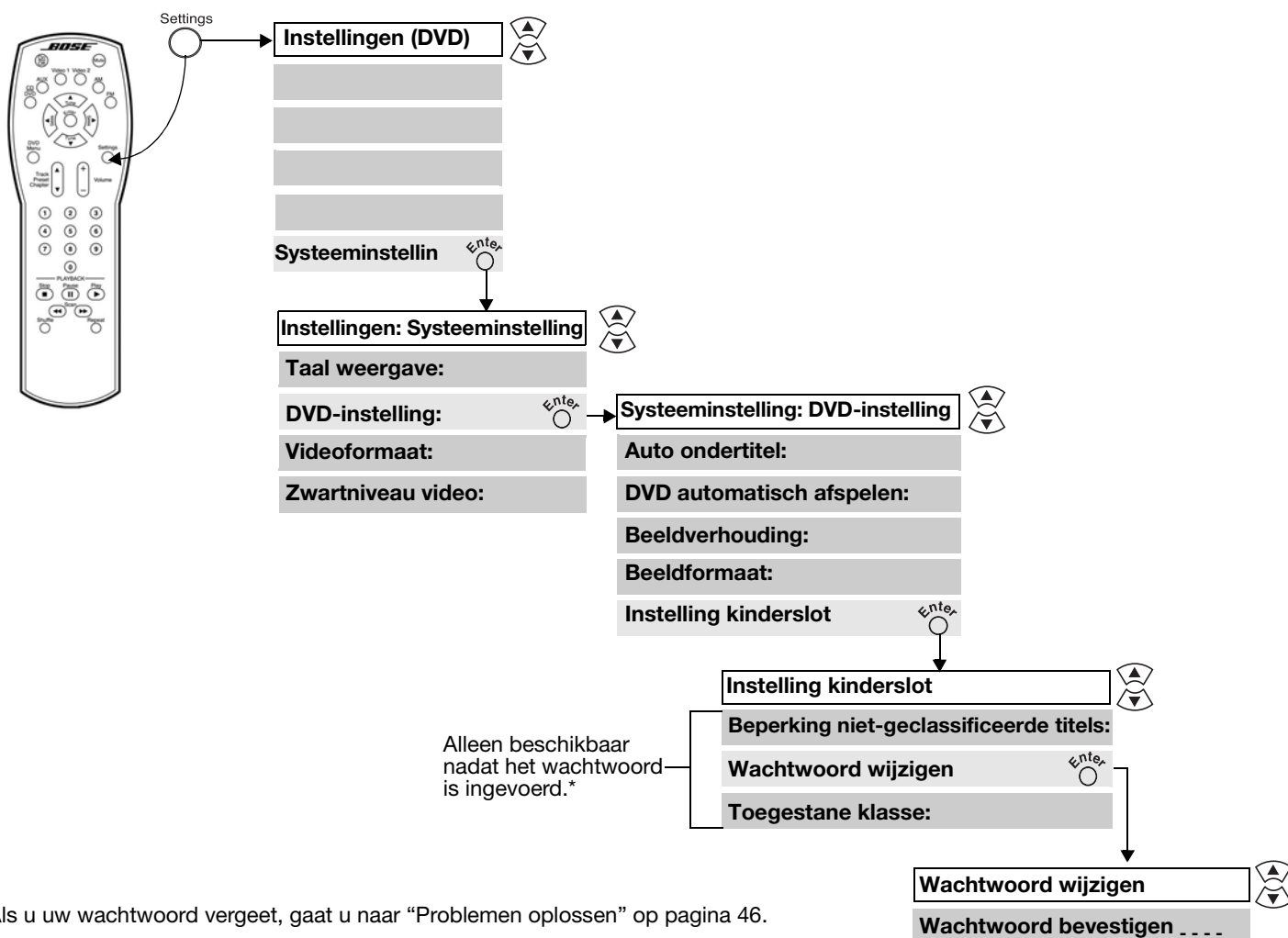

\*Als u uw wachtwoord vergeet, gaat u naar "Problemen oplossen" op pagina 46.

### Menu Systeeminstellingen

In het menu Systeeminstellingen staan de mogelijkheden voor het installeren van het volledige systeem.

Selectie:	Instellingsopties:	Gevolg van de instelling:
<b>Taal weergave:</b>	Engels/Frans/ Spaans/etc.	Toont de menu's op het tv-scherm in de geselecteerde taal.
<b>DVD-instelling:</b>	selectie	Biedt een aantal opties, waaronder het kinderslot, voor dvd's.
<b>Videoformaat:</b>	NTSC	Stelt het videoformaat in op de Amerikaanse standaard.
	PAL	Stelt het videoformaat in op de Europese standaard.
<b>Zwartniveau video:</b>	Normaal	Stelt het zwartniveau in dat vereist is voor de meeste tv's.
	Uitgebreid	Stelt het zwartniveau in dat juist is voor het afspelen van dvd's.

### Submenu dvd-instelling

In het submenu dvd-instelling staan de keuzes hoe u de dvd-speler wilt bedienen inclusief de functie Kinderslot.

Selectie:	Instellingsopties:	Gevolg van de instelling:
<b>Auto ondertitel:</b>	Aan	Als er ondertitels beschikbaar zijn op een bepaalde dvd, worden deze automatisch weergegeven zodra u het geluid uitzet.
	Uit	Dvd-ondertitels worden niet automatisch weergegeven.
<b>DVD automatisch afspelen:</b>	Aan	De dvd begint automatisch af te spelen zodra deze wordt geladen.
	Uit	Dvd wordt niet automatisch afgespeeld wanneer de dvd wordt geladen in de dvd-speler.
<b>Beeldverhouding:</b>	4:3	Geeft de beeldverhouding 4:3 voor standaard tv's.
	16:9	Geeft de beeldverhouding 16:9 voor breedbeeld-tv's.
<b>Beeldformaat:</b>	Pan & Scan	Beelden passen op een standaard tv, mits een bepaalde dvd die mogelijkheid biedt.
	Breedbeeld	Beelden worden weergegeven in Letterbox-formaat mits de dvd die mogelijkheid biedt (met zwarte balken boven- en onderaan het scherm). Is <b>Beeldverhouding</b> 16:9, dan is <b>Beeldformaat</b> niet van toepassing en wordt de instelling van zelf "--".
<b>Instelling kinderslot</b>	selectie	Geeft toegang tot het submenu Kinderslot-instelling.

## Uw 3•2•1 of 3•2•1 GS systeem onderhouden

Het onderhoud van uw systeem bestaat onder meer uit het reinigen van de behuizing van het systeem, het schoonmaken van uw disks en het vervangen van de batterijen van de afstandsbediening.

### Het mediacenter schoonmaken

- Maak de buitenkant van het mediacenter schoon met een zachte, droge doek.
- Gebruik geen spuitbussen in de buurt van het systeem. Gebruik geen oplosmiddelen of chemicaliën en geen schoonmaakproducten met alcohol, ammoniak of schuurmiddelen.
- Mors geen vloeistof in openingen.

### De luidsprekers schoonmaken

- Maak de buitenzijde van uw luidsprekers schoon met een zachte, vochtige doek. U kunt de bovenlaag onderhouden met een glasreiniger zonder ammoniak op een zachte doek.
- Gebruik geen spuitbussen in de buurt van de luidsprekers. Gebruik geen oplosmiddelen of chemicaliën en geen schoonmaakproducten met alcohol, ammoniak of schuurmiddelen.
- Mors geen vloeistof in openingen.
- De roostertjes van de luidsprekers hebben geen speciale zorg nodig, hoewel u de roosters wel voorzichtig kunt stofzuigen als dit nodig is.

### Disks schoonmaken

- Houd de disks aan de randen vast om te voorkomen dat er vingerafdrukken en krassen op komen (Figuur 29a).
- Verwijder vlekken en vingerafdrukken van het oppervlak van een schijfje met een zachte, stofvrije droge doek. Veeg met rechte bewegingen van het midden van de disks naar de buitenkant (Figuur 29b). Gebruik geen chemische producten; zij kunnen de disks beschadigen.
- Maak uw disks nooit schoon met een draaiende beweging (Figuur 29c).
- Schrijf niet op de oppervlakte van een disk en plak er ook geen stickers op.
- Doe de disks altijd terug in hun doosjes na gebruik om blootstelling aan stof en vuil te minimaliseren. Bewaar iedere disk in zijn doosje, uit de buurt van direct zonlicht, hoge temperaturen en vochtigheid.

**Figuur 29**

Disks schoonmaken

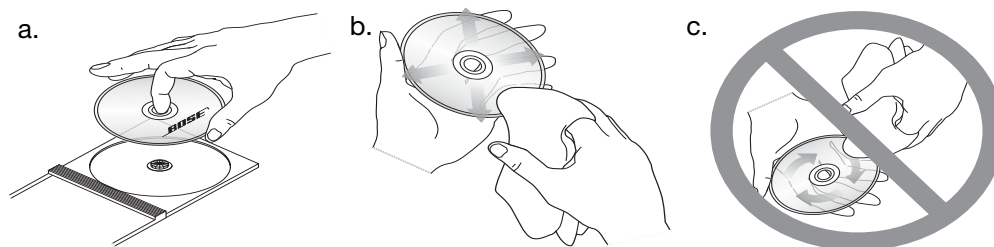

### Batterijen vervangen van de afstandsbediening

Schuif de klep van het batterijvakje open (Figuur 30).

Zoek in het batterijvakje naar de aanduidingen voor de polen (+ en -) en plaats de batterijen op de juiste wijze in het vakje. Schuif de klep van het batterijvakje weer dicht.

**Figuur 30**

De batterijen plaatsen

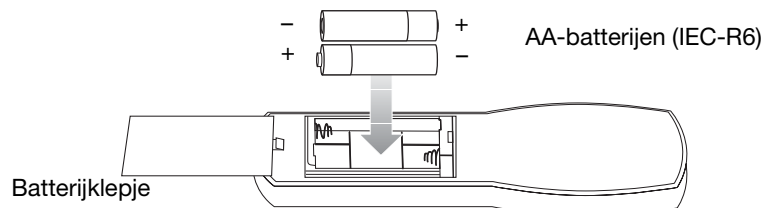

## Problemen oplossen

Probleem	Wat te doen
Het systeem doet niets	<ul style="list-style-type: none"> <li>• Zorg ervoor dat de unit aan staat.</li> <li>• Zorg ervoor dat het netsnoer op de juiste wijze is verbonden met de Acoustimass® module en de stekker stevig in het stopcontact zit.</li> <li>• Zorg dat er een bron geselecteerd is (CD/DVD, AM/FM, enz.).</li> <li>• Trek de stekker van de Acoustimass module uit het stopcontact. Steek de stekker na één minuut terug in het stopcontact. Hierdoor kan de unit zichzelf opnieuw instellen. Nadat u het netsnoer weer hebt aangesloten, moet u wachten tot het bericht "BOSE 321" verschijnt op het display van het mediacentreer.</li> </ul>
Disk wordt niet uitgeworpen	<ul style="list-style-type: none"> <li>• Zet de unit uit.</li> <li>• Trek de stekker van de Acoustimass module uit het stopcontact. Steek de stekker na één minuut terug in het stopcontact. Hierdoor kan de unit zichzelf opnieuw instellen.</li> <li>• <b>Voordat</b> u het systeem aanzet, houdt u <b>STOP/EJECT</b> ingedrukt.</li> </ul>
Geen geluid	<ul style="list-style-type: none"> <li>• Voer het volume op.</li> <li>• Kijk of <b>MUTE</b> (geluid uit) oplicht op het display. Is dit het geval, druk dan op de knop <b>Mute</b> op de afstandsbediening het geluid weer aan te zetten.</li> <li>• Zorg ervoor dat de kabel van de module en de kabel van de luidsprekers goed vastzitten in de contacten van het mediacentreer en dat de meerpinsaansluiting aan de andere kant goed vastzit in het contact van de Acoustimass module.</li> <li>• Controleer de aansluitingen van de luidsprekers.</li> <li>• Zet het mediacentreer voor 10 seconden uit en vervolgens weer aan om de communicatie tussen het mediacentreer en de luidsprekers te herstellen.</li> <li>• Controleer de verbindingen voor de externe componenten. De juiste bron moet zijn gekozen voor de gewenste ingang.</li> <li>• De disk moet goed in de cd-lade liggen met de bedrukte zijde omhoog.</li> <li>• Sluit de FM- en AM-antennes aan.</li> <li>• Neem de stekker van de Acoustimass module uit het stopcontact. Steek de stekker na ongeveer een minuut terug in het stopcontact. Hierdoor kan de unit zichzelf opnieuw instellen.</li> </ul>
Wel geluid, maar geen beeld	<ul style="list-style-type: none"> <li>• Zorg ervoor dat de tv aanstaat.</li> <li>• Zorg ervoor dat de tv op TV/Video staat, wanneer u een dvd of een andere videobron afspeelt. Zie "Noteer welk video-ingangscontact u gebruikt" op pagina 17.</li> </ul>
Afstandsbediening werkt niet goed of helemaal niet	<ul style="list-style-type: none"> <li>• Controleer de batterijen en hun polariteit (+ and -). Zie "Batterijen vervangen van de afstandsbediening" op pagina 44.</li> <li>• Richt de afstandsbediening op het mediacentreer.</li> <li>• Zorg dat de geavanceerde afstandsbediening juist is geprogrammeerd. Zie "Problemen oplossen met de geavanceerde afstandsbediening" op pagina 46.</li> </ul>
Radio werkt niet of heeft een slechte ontvangst	<ul style="list-style-type: none"> <li>• De antennes moeten op de juiste manier vastzitten.</li> <li>• Verplaats de AM-antenne minstens 50 cm van het mediacentreer.</li> <li>• Wijzig de positie van de antenne om de ontvangst te verbeteren.</li> <li>• De AM-antenne moet verticaal staan.</li> <li>• Plaats de antennes verder van de tv of andere elektrische apparaten vandaan.</li> <li>• U bevindt zich misschien in een gebied waar het signaal zwak doorkomt.</li> </ul>
Dvd of cd wordt niet afgespeeld	<ul style="list-style-type: none"> <li>• Kijk of het afspeelsymbool oplicht op het display.</li> <li>• Wacht een paar seconden voordat u op <b>Play</b> drukt, nadat u op de knop CD/DVD hebt gedrukt.</li> <li>• Doe de disk met de bedrukte zijde naar boven in de lade.</li> <li>• Haal de disk eruit en laad hem opnieuw.</li> <li>• Misschien zit er vuil of stof op de disk. Maak de disk schoon. Zie "Disks schoonmaken" op pagina 44.</li> <li>• Misschien is de disk beschadigd. Probeer een andere disk.</li> <li>• Zorg ervoor dat de regiocodes voor de dvd en de dvd-speler overeenkomen. Zie "Controle op de juiste regiocode" op pagina 5.</li> </ul>
FM-geluid is vervormd	<ul style="list-style-type: none"> <li>• Wijzig de positie van de antenne om de ontvangst te verbeteren.</li> </ul>

Probleem	Wat te doen
Geluid is vervormd	<ul style="list-style-type: none"><li>• Zorg ervoor dat de luidsprekerkabels niet zijn beschadigd en goed vastzitten.</li><li>• Verlaag het niveau van het uitgangssignaal van externe bronnen die zijn verbonden met het muziekcentrum.</li></ul>
Beeld is zwart-wit of beweegt	<ul style="list-style-type: none"><li>• Controleer de videokabelaansluitingen.</li><li>• Controleer de instelling voor de video-indeling en zet hem op de juiste instelling (NTSC of PAL). Zie "Systeeminstellingen" op pagina 39.</li></ul>
U bent uw wachtwoord vergeten	<ul style="list-style-type: none"><li>• Voer als wachtwoord 2673 in om naar de functie Kinderslot te gaan en een nieuw wachtwoord aan te maken.</li></ul>

### **Problemen oplossen met de geavanceerde afstandsbediening**

Als u een kabel-/satellietdecoder verwijdert en de tv niet kunt bedienen, dient u de codes van de afstandsbediening te wissen en de tv-code opnieuw te programmeren.

#### **Ga als volgt te werk om codes te wissen:**

1. Houd de toetsen Program en Guide 3 seconden lang ingedrukt.
2. Voer 977 in.
3. Druk op de toets Program om het wissen van de code te voltooien.

Zodra u de codes hebt gewist, kunt u de tv-code opnieuw programmeren. Zie "De geavanceerde afstandsbediening programmeren" op pagina 28.

#### **Ga als volgt te werk om codes te verifiëren:**

1. Voor kabel-/satellietdecoder houdt u de toetsen Program en Guide 3 seconden lang ingedrukt.  
Voor TV houdt u de toetsen Program en TV ON-OFF 3 seconden lang ingedrukt.
2. Voer 990 in.
3. Druk op 1 - de afstandsbediening geeft het eerste nummer van de code aan (meestal nul).
4. Druk op 2 - de afstandsbediening geeft het tweede nummer van de code aan.
5. Druk op 3 - de afstandsbediening geeft het derde nummer van de code aan.
6. Druk op 4 - de afstandsbediening geeft het vierde nummer van de code aan.
7. Druk op de toets Program om het verifiëren te voltooien.

### **Klantenservice**

Als u meer hulp nodig hebt bij het oplossen van problemen, neemt u contact op met de klantenservice van Bose. Zie hiervoor de bijgevoegde adressenlijst.

### **Garantie**

Voor de Bose® 3•2•1 en 3•2•1 GS home entertainment-systemen geldt een beperkte overdraagbare garantie. De verdere gegevens staan op de garantiekaart die bij uw systeem werd geleverd.

### **Accessoires**

De luidsprekers van uw Bose 3•2•1 en 3•2•1 GS systeem zijn geschikt voor plaatsing op een boekenplank, maar kunnen ook gecombineerd worden met bevestigingsmateriaal van Bose, waaronder de UB-20 muurbeugels, UFS-20 vloerstatieven en UTS-20 tafelstatieven. Bose levert ook kabeladapters om uw luidsprekerkabels door de muur te leiden.

Voor meer informatie, of voor het bestellen van de geavanceerde afstandsbediening, bevestigingsbeugels, statieven of kabeladapters, kunt u contact opnemen met uw Bose-dealer. U kunt ook rechtstreeks telefonisch contact opnemen met Bose. Zie voor de telefoonnummers de adressenlijst die bij uw systeem werd geleverd.

## Technische informatie

### VA (frequentie)-waarden

VS/Canada: 120VAC, 60Hz, 300W

Dubbel voltage: 115/230VAC, 50/60Hz, 300W

Verenigd Koninkrijk/Europa: 230VAC, 50/60Hz, 300W

Australië: 240VAC, 50/60Hz, 300W

Singapore: 220VAC, 50/60Hz, 300W

### Ingangen

AUX, VIDEO 1, VIDEO 2: maximaal 2 VRMS

EXTERNE ANTENNE: 75 ohm

### Uitgangen

1 audio-uitgang

1 video-uitgang

### Maximale omgevingstemperatuur

40 °C

### Afmetingen

Mediacenter:

10,4 cm H x 33,9 cm B x 26,0 cm D

Afstandsbediening:

3,0 cm H x 6,5 cm B x 20,5 cm D

3•2•1 luidsprekers:

8,7 cm H x 19,9 cm B x 13,6 cm D

3•2•1 GS luidsprekers:

10,5 cm H x 14 cm W x 6,4 cm D

Acoustimass® module:

36,7 cm H x 22,2 cm B x 48,5 cm D

### Gewicht

Mediacenter: 4,0 kg

3•2•1 luidsprekers: 1,2 kg elk

GS luidsprekers: 0,45 kg elk

Acoustimass module: 10,6 kg

### Afwerking

Mediacenter: polymeer

Luidsprekers: polymeer

Acoustimass module: polymeer

**Opsætningskoder for kabel****Einrichtungscodes für Kabel****Codici di impostazione per il cavo****Instellingscodes voor kabel****Inställningskoder för kabel**

ABC.....	0003, 0008, 0014, 0007, 0011, 0013, 0017, 0033, 0047	General Instrument.....	0476, 0003, 0276, 0014, 0015, 0011, 0024, 0098, 0810
Ajinvision.....	1271	GoldStar.....	0144, 0040, 0838
Alcatel.....	0896, 0897	Golden Channel.....	1110
Allegro.....	0153, 0315	Goodmind.....	0797
Americast.....	0899	Grundig.....	0529
Amstrad.....	1222	Hamlin.....	0009, 0020, 0034, 0259, 0273
Anvision.....	0111, 0211	Hitachi.....	0014, 0011, 0033, 0255
Archer.....	0153, 0797	Hwalin.....	0303
BT.....	0105	HyperVision.....	0619
Bell & Howell.....	0014	Hytex.....	0007
Bell South.....	0899	IIEC.....	1018
Bestlink.....	0303	Jasco.....	0015, 0153, 0315
Birmingham Cable Communications.....	0276	Jebsee.....	0400
British Telecom.....	0003, 0105	Jerrold.....	0476, 0003, 0276, 0012, 0014, 0015, 0011, 0024, 0047, 0098, 0810
Cable & Wireless.....	1068	Kuang Yu.....	0024
Cabletime.....	0271, 0377, 0448, 0665	LG.....	0144, 0040, 0779, 0838
Century.....	0153	Leon.....	0015, 0069
Citizen.....	0153, 0315	MNet.....	0019, 0443
Colour Voice.....	0025, 0031	MS.....	0015, 0069, 0303, 1018
Comtec.....	0274	Macab.....	0817
Comtronics.....	0040, 0060	Macom.....	0033
Contec.....	0019	Magnavox.....	0032, 0069
Cryptovision.....	0600	Memorex.....	0000
Daehan.....	0778	Motorola.....	0476, 1106, 0276, 0810
Daeryung.....	0877, 0008, 0277, 0477, 1877	Movie Time.....	0063, 0078
Decsat.....	0423	Mr. Zap.....	1112
Director.....	0476	NET.....	0274
Eastern.....	0002, 0274, 0418	NSC.....	0063, 0070
Electricord.....	0078	NTL.....	1068
Emerson.....	0797	Noos.....	0817
Everquest.....	0015, 0040	Now.....	0776
Filmnet.....	0443	Oak.....	0019, 0007, 0248, 0303
Focus.....	0400	Ono.....	1068
France Telecom.....	0451, 0817, 0896, 0897	Optimus.....	0021
Funai.....	0019, 0248	PVP Stereo Visual Matrix.....	0003
GHZ.....	0078	Pace.....	0237, 1060, 1068
GMI.....	0015, 0057, 0069, 0797	Pacific.....	0678
Galaxi.....	0008	Pacific Bell.....	0843
Garrard.....	0153	Panasonic.....	0008, 0000, 0107, 0021, 0040
Gemini.....	0015, 0057, 0070, 0242, 0797	Paragon.....	0000

Philips.....	0305, 0317, 0013, 0025, 0031, 0032, 0060, 0069, 0111, 0153, 0211, 0242, 0255, 0290, 0451, 0619, 0652, 0817	United Cable.....	0003
Pioneer.....	0877, 0144, 0533, 0023, 1021, 1877	Universal.....	0078, 0153, 0191
Popular Mechanics....	0400	Videoway.....	0250
Pulsar.....	0000	Viewstar.....	0060, 0063, 0111, 0211
Quasar.....	0000	Visionetics.....	1064, 1264
RCA.....	0021, 0843	Visiopass.....	0451
RadioShack.....	0015, 0303, 0315, 0797	Westminster.....	0105, 0716
Rampage.....	0255	Wiso.....	0078
Recoton.....	0400	Zenith.....	0000, 0525, 0899
Regal.....	0020, 0259, 0273, 0279	Zentek.....	0400
Regency.....	0002		
Rembrandt.....	0011, 0070		
Runco.....	0000		
SL Marx.....	0040		
Sagem.....	0817, 1089		
Samsung.....	0144, 0000, 0040, 0070, 0702, 0840		
Scientific Atlanta.....	0877, 0008, 0017, 0277, 0477, 1877		
SeWoo.....	0073		
Seawoo.....	0780		
Sharp.....	0313		
Signal.....	0015, 0040		
Signature.....	0011		
Sony.....	1006		
Sprucer.....	0021		
Starcom.....	0003, 0014, 0015, 0047, 0098		
Stargate.....	0015, 0040, 0797		
Starquest.....	0015		
Storm.....	1018		
Supercable.....	0276		
TS.....	0003, 0024, 0255, 0303, 1018		
TV86.....	0063		
Tadiran.....	0040		
Tae Kwang.....	0068		
Taepyung.....	0678		
Taihan.....	0778		
Teac.....	1018		
Tele Danmark.....	1016		
Tele+1.....	0443		
Televue.....	0040		
Telewest.....	1068		
Thomson.....	1110		
Timeless.....	0274, 0418		
Tocom.....	0012, 0013		
TongKook.....	0777, 0840		
Torx.....	0003		
Toshiba.....	0000		
Trans PX.....	0276, 0153, 0303, 0315		
Tudi.....	0286		
Tusa.....	0015		
UBS.....	0073		
Unika.....	0153		
United Artists.....	0007		

**Opsætningskoder for satellit****Einrichtungscodes für Satellit****Codici di impostazione per il satellite****Instellingscodes voor satelliet****Inställningskoder för satellit**

@sat.....	1300	BVV.....	0692
ABsat.....	0123, 0668, 0832	Barcom.....	0217
AGS.....	0668, 0710	Bell ExpressVu.....	1167
ASA.....	0397	Best.....	0217, 0369
ASLF.....	0713	Bestar.....	0243
AST.....	0321, 0351	Birdview.....	0045
Aegir.....	0520	Blaupunkt.....	0173
Akai.....	0200, 0515	Boca.....	0132, 0243, 0589, 0683, 0713, 0794, 0829
Akena.....	0668	Brain Wave.....	0332, 0692
Alba.....	0421, 0455, 0515, 0519, 0613, 0713, 0734	British Sky Broadcasting.....	0847, 1175
Aldes.....	0288, 0519, 0520, 0734	Broco.....	0530, 0713
Allsat.....	0067, 0183, 0200, 0364, 0734	Bubu Sat.....	0713
Allsonic.....	0288, 0369	Bush.....	0067, 0183
Alltech.....	0713	CNT.....	0520
Alpha.....	0668	Cambridge.....	0515, 0683
AlphaStar.....	0772	Canal Digital.....	0853
Amitronica.....	0713	Canal Satellite.....	0853
Ampere.....	0368, 0396	Canal+.....	0853
Amstrad.....	0080, 0132, 0243, 0252, 0338, 0345, 0396, 0461, 0501, 0713, 0742, 0795, 0847, 1113	Channel Master.....	0018
Amway.....	0043	Chaparral.....	0216
Anglo.....	0713	CityCom.....	0115, 0394, 0607, 0818, 1176
Ankaro.....	0217, 0288, 0369, 0519, 0692, 0713	Clatronic.....	0332
Anttron.....	0183, 0421, 0613	Colombia.....	0668
Apollo.....	0421	Columbia.....	0132
Arcon.....	0100, 0217, 0332, 0368, 0692, 0834, 1043, 1205	Columbus.....	0668
Armstrong.....	0243	Commlink.....	0288
Asat.....	0200	Condor.....	0369, 0607
Astacom.....	0668	Conifer.....	0004
Aston.....	0142, 1129, 1261	Connexions.....	0396
Astra.....	0108, 0145, 0243, 0530, 0607	Conrad.....	0115, 0369, 0589, 0607
Astro.....	0173, 0358, 0369, 0501, 0520, 0548, 0613, 0658	Contec.....	0394, 0589
Athena.....	0668	Cosat.....	0592
Atsat.....	1300	Crossdigital.....	1109
AudioTon.....	0364, 0613	Crown.....	0243
Avalon.....	0396	Cyrus.....	0200
Axiel.....	0668	D-box.....	0723, 0873, 1127
Axis.....	0369, 0530, 0834	DMT.....	1075
BEC.....	1303	DNR.....	0692
BT.....	0515, 0668, 0710	DNT.....	0200, 0396
		DST.....	0421
		DX Antenna.....	0041, 0752
		Dae Young.....	0735
		Daeryung.....	0396
		Daewoo.....	0713, 1296

Dansat.....	0183	Galaxis.....	0283, 0288, 0364, 0369, 0530, 0592, 0692, 0833, 0834, 0863, 1101, 1111
Daumling.....	0794	Galaxisat.....	0321
Dgtec.....	1242	Gardiner.....	0818
Digenius.....	0299	General Instrument.....	0869, 0038, 0361, 0627
DirecTV.....	0392, 0566, 0639, 1142, 0247, 0749, 0724, 0819, 1076, 1109, 1749, 1856	Gold Box.....	0292, 0853
Discovery.....	0668, 0710	GoldStar.....	0335
Dish Network System..	1005, 0775	Gooding.....	0571
DishPro.....	1005, 0775	Goodmans.....	0455, 1246, 1284
Diskxpress.....	0217	Gradiente.....	0887
Distratel.....	0084, 0885	Granada.....	0108, 0455
Ditristrad.....	0592	Grandin.....	0417
Drake.....	0018, 0064, 0245	Grothusen.....	0335
Dream Multimedia.....	1237	Grundig.....	0139, 0140, 0173, 0345, 0571, 0750, 0805, 0847, 0879
Dune.....	0369	HDT.....	1011, 1159
Dynasat.....	0679	HTS.....	0775
EIF.....	0417	Hanseatic.....	0605
EP Sat.....	0455	Hantor.....	0332, 0421
Echostar.....	1005, 0775, 0100, 0148, 0159, 0167, 0170, 0218, 0269, 0280, 0312, 0396, 0453, 0454, 0465, 0511, 0610, 0616, 0668, 0688, 0713, 0853, 0871, 1086, 1169	Hanuri.....	0520
Einhell.....	0243, 0252, 0288, 0421, 0501, 0517, 0713, 0794	Hase & Igel.....	0692
Elta.....	0200, 0364, 0369, 0421	Heliocom.....	0368
Emanon.....	0421	Helium.....	0607
Emme Esse.....	0369, 0679, 0871	Hinari.....	0183, 0421
Engel.....	0713, 1017	Hirschmann.....	0173, 0396, 0397, 0398, 0495, 0501, 0573, 0882, 1085
Eurieult.....	0417	Hisawa.....	0332
Eurocrypt.....	0108, 0455	Hitachi.....	0819, 0214, 0455, 0489, 0491, 1250
Europa.....	0501, 0589	Houston.....	0461, 0592, 0668
Eurosat.....	0243	Hughes Network Systems .....	1142, 0749, 1749
Eurosky.....	0243, 0369, 0607	Humax.....	0283, 0863, 1176
Eurostar.....	0100, 0607, 0679, 1025, 1026	Hung Chang.....	0732
Exator.....	0421, 0515, 0613	Huth.....	0243, 0288, 0332, 0364, 0368, 0388, 0517, 0589, 0607, 0794, 0829
Expressvu.....	0775	Hwalin.....	0885
Extra Sat.....	0519	Hypson.....	0417
FTE.....	0100, 0331, 0368, 0369, 0589, 0683, 0713, 0863	Hyundai.....	0758, 1011, 1159
Fenner.....	0668	IEEC.....	0605
Ferguson.....	0036, 0067, 0183, 0336, 0455, 0711	IR.....	0067, 0108, 0173, 0183, 0217, 0252, 0331, 0338, 0358, 0455, 0461
Fidelity.....	0252, 0368, 0461, 0501	IRTE.....	0609
Finlandia.....	0108, 0455	ISkyB.....	0887
Finlux.....	0108, 0397, 0455, 0573	ITT.....	0108, 0172
Force NO AS.....	1101	Ikusi Allsat.....	0368
Foxtel.....	0879	InVideo.....	0871
Fracarro.....	0421, 0668, 0871	Indovision.....	0887
Freecom.....	0335, 0421, 0501, 0734	Intersat.....	0043
Fresat.....	0885	Intertronic.....	0243
Fuba.....	0108, 0172, 0173, 0217, 0369, 0394, 0396, 0417, 0421, 0573	Intervision.....	0592, 0607, 0628
Funai.....	0338	JOK.....	0690, 0710
G-Sat.....	0183	JSR.....	0364
GE.....	0566	JVC.....	0775, 0492, 0505, 0506, 0515, 0571
GOI.....	0775	Jerrold.....	0036, 0361, 0627
Galaxi.....	0217	JiWon.....	0364

Johansson.....	0332, 0364	Micro Elektronik.....	0713
K-SAT.....	0713	Micro Tech.....	0530
KR.....	0613, 0734	Microtec.....	0713
Kabil.....	0737	Minerva.....	0571
Kathrein.....	0123, 0173, 0200, 0249, 0331, 0358, 0394, 0442, 0480, 0553, 0613, 0622, 0658, 0713, 0742, 1057, 1221	Mitsubishi.....	0749, 0455, 0491
KeyWest.....	0794	Morgan's.....	0132, 0200, 0243, 0364, 0589, 0683, 0713, 0794, 0829
Kolon.....	0421	Motorola.....	0869
Kosmos.....	0331, 0335, 0442	Multichoice.....	0642, 0879
Kreismeyer.....	0173	Multistar.....	0331
Kuangyu.....	0635	Muratto.....	0335
Kyostar.....	0421, 0613	Myryad.....	0200
L&S Electronic.....	1043	Mysat.....	0713
LG.....	0335, 0461, 1226	NEC.....	0178, 0496, 0499, 0507, 0508, 1270
LaSAT.....	0115, 0243, 0369, 0520, 0607, 0683	Navex.....	0332
Labgear.....	1296	Netgem.....	1322
Legend.....	0269	Netsat.....	0887
Lemon.....	0692	Neuhaus.....	0501, 0530, 0589, 0592, 0692, 0713, 0834
Lenco.....	0335, 0421, 0530, 0605, 0692, 0713	Neusat.....	0692, 0713, 0834
Lennox.....	0592	Next Level.....	0869
Lenson.....	0501	NextWave.....	0732
Leyco.....	0515	Nikko.....	0200, 0243, 0713, 0734
Lifesat.....	0369, 0605, 0713, 1122	Nokia.....	0108, 0172, 0397, 0455, 0573, 0723, 0751, 0873, 1023, 1127, 1723
Loewe.....	0243	Nordmende.....	0421, 0455, 0520
Logix.....	1017	Norsat.....	0004
Lorenzen.....	0299, 0607, 0692, 0742, 0794, 1294	Novis.....	0332
Lorraine.....	0335	Now.....	0757
Lupus.....	0369	OSAT.....	0345
Luxor.....	0108, 0172, 0345, 0573	Octagon.....	0421, 0613
M&B 1.....	0605	OctalTV.....	1005
Macab.....	0004	Okano.....	0243, 0331, 0668
Macom.....	0018	Optex.....	0394, 0417, 0834
Magnavox.....	0724, 0722	Orbit.....	0351, 1022
Manata.....	0710	Orbitech.....	0421, 0501, 0548, 0589, 1100
Manhattan.....	0455, 0520, 0592, 1017, 1083	Oxford.....	0515, 0668
Marantz.....	0200	Pace.....	0067, 0183, 0200, 0241, 0336, 0455, 0497, 0720, 0791, 0795, 0847, 0867, 0887, 1175, 1323
Marave.....	0417	Palladium.....	0243, 0421, 0501, 0571
Mascom.....	0520	Palsat.....	0501
Maspro.....	0041, 0173, 0336, 0495, 0571, 0713, 0750	Panasat.....	0615, 0879
Master's.....	0394	Panasonic.....	0247, 0701, 0214, 0340, 0455, 0500, 0739, 0847, 1104, 1320
Matsui.....	0173, 0571, 0710	Panda.....	0067, 0108, 0455
Matsushita.....	0214, 0340, 0500	Pantech.....	0747
Max.....	0607	Paristad.....	0417
MediaSat.....	0292, 0501, 0530, 0853	Patriot.....	0515, 0668
Mediabox.....	0292	Paysat.....	0724
Mediamarkt.....	0243	Philips.....	1142, 0749, 0724, 1076, 0722, 0133, 0173, 0183, 0200, 0217, 0292, 0455, 0571, 0589, 0613, 0710, 0750, 0805, 0853, 0898, 1118, 1749
Medion.....	0369, 0713	Phoenix.....	0183
Mega.....	0200	Phonotrend.....	0288, 0592
Memorex.....	0724, 0269		
Metronic.....	0084, 0243, 0288, 0421, 0519, 0520, 0613, 0713, 1282		
Metz.....	0173		
Micro.....	0713		

Pioneer.....	0292, 0329, 0352, 0662, 0853	Schacke.....	0613
Planet.....	0396	Schneider.....	0668, 0805
Plasmatic.....	0442	Schwaiger.....	0116, 0183, 0394, 0589, 0605, 0732, 1111
Polytron.....	0394, 0396	Sedea Electronique.....	0421
Praxis.....	0733, 1123	Seemann.....	0243, 0396, 0515, 0530
Predki.....	0332, 0421	Seleco.....	0592, 0871
Preisner.....	0132, 0589	Sharp.....	0494
Premier.....	0292, 0592	Siemens.....	0173, 0683
Prima.....	0795	Silva.....	0335
Primestar.....	0361, 0627	Skantin.....	0713
ProVision.....	0520	Skardin.....	0530
Profile.....	0710	Sky Television.....	1014
Promax.....	0455	Skylife.....	1255
Prosat.....	0288, 0628	Skymaster.....	0240, 0288, 0519, 0605, 0628, 0713, 0880
Proscan.....	0392, 0566	Skymax.....	0200
Provisat.....	0520	Skytwin.....	0519
Pye.....	0571	Skyvision.....	0364
Pyxis.....	0834	Smart.....	0132
Quadral.....	0288, 0369, 0519, 0589, 0628, 0668	Sony.....	0639, 0163, 0275, 0292, 0294, 0661, 0847
Quelle.....	0252, 0607	Star.....	0887
RCA.....	0392, 0566, 0855, 0143	Star Choice.....	0869
RFT.....	0200, 0288	Star Trak.....	0421
Radio Shack.....	0869	Starcast.....	0042
Radiola.....	0200	Starland.....	1122
Radix.....	0396, 0882, 1113, 1255	Starring.....	0332
Rainbow.....	0613	Strong.....	0132, 0369, 0421, 0520, 0613, 0879, 1105, 1147, 1159, 1300
Rediffusion.....	0004	Sumida.....	0243
Redpoint.....	0530	Sunny Sound.....	0369
Redstar.....	0369	Sunsat.....	0530, 0713
Roadstar.....	0713	Sunstar.....	0243, 0369, 0794, 0829
Rover.....	0628, 0713	Super Sat.....	0679
SAT.....	0321, 0351, 0461, 0501	Supernova.....	0887
SEG.....	0369, 0421, 0519, 0605, 0742, 1087	TPS.....	0820, 1253
SKR.....	0713	Tada.....	0368
SKY.....	0856, 0887	Tae Kwang.....	0733
SL Marx.....	0692	Tagra.....	0364
SM Electronic.....	0157, 0240, 0587, 0713, 1200	Tantec.....	0336, 0455
STS.....	0037, 0041	Tatung.....	0145, 0455
STVI.....	0417	TechniSat.....	0005, 0501, 0548, 1099, 1100
Saba.....	0183, 0336, 0520, 0690, 0692, 0710, 0734, 0885	Techniland.....	0592
Sabre.....	0455	Technowelt.....	0607
Sagem.....	0820, 1114, 1253	Teco.....	0243
Salora.....	0108, 0172	Telasat.....	0605
Samsung.....	1109, 0773, 1017, 1243, 1244, 1276, 1293	Teleciel.....	0613, 0734
Sanyo.....	0493, 1219	Teledirekt.....	0183
Sat Control.....	1300	Telefunken.....	0421
Sat Team.....	0368, 0713	Teleka.....	0243, 0396, 0501, 0613, 0692, 0750
SatPartner.....	0332, 0335, 0421, 0501, 0520, 0613, 0692, 0734	Telemaster.....	0520
Satcom.....	0605	Telesat.....	0605
Satec.....	0183, 0713, 0834	Telestar.....	0114, 0157, 0501, 1100
Satelco.....	0369	Televes.....	0455, 0501, 0734
Satline.....	0628	Televisa.....	0887
Satplus.....	1009	Telewire.....	0592
Satstation.....	1083	Ten Haaft.....	0692

Thomson.....	0115, 0265, 0292, 0455, 0607, 0711, 0713, 0853, 1012, 1046, 1291, 1900
Thorn.....	0455
Tioko.....	0394
Tonna.....	0455, 0501, 0592, 0668
Topfield.....	1206
Toshiba.....	0749, 0790, 0082, 0137, 0455, 0486, 1749
Triad.....	0321, 0335, 0351, 0372
Triasat.....	0501
Triax.....	0115
Twiner.....	0136, 0417
UltimateTV.....	0392, 0639
Uniden.....	0724, 0722, 0194
Unisat.....	0200, 0243
Unitor.....	0217, 0332
Universum.....	0115, 0173, 0397, 0571, 0607, 0742
VTech.....	0321, 0351, 0690, 0818
Variosat.....	0173
Ventana.....	0200
Vestel.....	0742
Victor.....	0492, 0505, 0506
Visiosat.....	0690
Vortec.....	0421
Wela.....	0589, 0713, 0794
Wetekom.....	0829
Wewa.....	0455
Winersat.....	0332, 1045
Wintergarten.....	0288
Wisi.....	0004, 0173, 0321, 0351, 0372, 0396, 0406, 0455, 0589, 0638, 0690
Woorisat.....	0520
Worldsat.....	0710
XSat.....	0123, 0668
Xcom Multimedia.....	0668
Xrypton.....	0369
Yes.....	0887
Zaunkonig.....	0692
Zehnder.....	0114, 0321, 0331, 0369, 0520, 0742, 0818, 1075
Zenith.....	0856, 0064, 0245, 0635, 1856
Zeta Technology.....	0200
Zodiac.....	0613
Zwergnase.....	0243, 0794, 0829

**Opsætningskoder for fjernsyn****Einrichtungscodes für Fernseher****Codici di impostazione per il televisore****Instellingscodes voor televisie****Inställningskoder för TV**

A-Mark.....	0003	Anam.....	0250, 0180, 0003, 0004, 0009, 0068, 0161, 0425, 0426, 0628, 0700
A.R. Systems.....	0556	Anam National.....	0250, 0055, 0161, 0425, 0650
AGB.....	0516	Anglo.....	0264
AOC.....	0451, 0093, 0180, 0060, 0030, 0178, 0019, 0179, 0018, 0003, 0009, 0052, 0092, 0108, 0137, 0185, 0474	Anitech.....	0282, 0009, 0037, 0068, 0076, 0264, 0474
ASA.....	0087, 0104	Ansonic.....	0009, 0037, 0102, 0292, 0370, 0428
AWA.....	0009, 0157	Apex Digital.....	0748, 0765, 0767, 1943
Abex.....	0032	Arc En Ciel.....	0196, 0399
Acura.....	0009	Arcam.....	0216, 0217
Addison.....	0092, 0108, 0653	Archer.....	0003
Admiral.....	0093, 0463, 0087, 0163, 0213, 0363	Aristona.....	0037, 0556
Advent.....	0761, 0815, 0817, 1933	Asberg.....	0076, 0102
Adventura.....	0046	Asora.....	0009
Adyson.....	0032, 0068, 0216, 0217	Asuka.....	0217, 0218, 0264
Agef.....	0087	Atlantic.....	0206, 0320
Aiko.....	0092, 0217, 0264	Audinac.....	0391
Aiwa.....	0701, 0705, 1904, 1910, 1914, 1915, 1916	AudioTon.....	0217, 0264, 0428, 0486
Akai.....	0030, 0009, 0035, 0037, 0072, 0098, 0163, 0191, 0208, 0218, 0329, 0361, 0371, 0433, 0448, 0480, 0516, 0548, 0556, 0581, 0602, 0631, 0672, 0696, 0702, 0708, 0812	Audiosonic.....	0009, 0037, 0109, 0217, 0218, 0264, 0337, 0370, 0428, 0486
Akib.....	0294	Audiovox.....	0451, 0180, 0003, 0092, 0623
Akiba.....	0282, 0037, 0218, 0294, 0455	Autovox.....	0076, 0087, 0206, 0217, 0247, 0336
Akito.....	0272	BPL.....	0282, 0037
Akura.....	0282, 0009, 0037, 0218, 0264, 0283, 0358, 0412, 0493	BSR.....	0294
Alaron.....	0179, 0183, 0216	BTC.....	0218
Alba.....	0009, 0036, 0037, 0049, 0163, 0211, 0216, 0218, 0235, 0247, 0371, 0418, 0487, 0581, 0668	Baird.....	0072, 0073, 0190, 0193, 0208, 0217, 0343
Alfide.....	0672	Bang & Olufsen.....	0087, 0275, 0565
Allorgan.....	0206, 0217, 0294	Barco.....	0380
Allstar.....	0037	Basic Line.....	0282, 0009, 0037, 0217, 0218, 0374, 0455, 0567
Ambassador.....	0177	Baur.....	0010, 0037, 0065, 0146, 0303, 0349, 0361, 0505, 0512, 0535, 0554
America Action.....	0180	Baysonic.....	0180
Amplivision.....	0217, 0320, 0370, 0400	Bazin.....	0217
Ampro.....	0751	Beaumarck.....	0178
Amstrad.....	0009, 0037, 0171, 0177, 0218, 0264, 0354, 0371, 0412, 0433, 0516, 0581	Beko.....	0037, 0370, 0428, 0486, 0714, 0715
		Belcor.....	0019
		Bell & Howell.....	0154, 0016
		Beon.....	0032, 0037, 0418
		Best.....	0337, 0370, 0421
		Bestar.....	0037, 0370, 0374
		Binatone.....	0217

Blaupunkt.....	0191, 0195, 0200, 0213, 0327, 0328, 0535, 0554	Clayton.....	0385
Blue Sky.....	0282, 0037, 0218, 0455, 0668, 1037	Colt.....	1906
Blue Star.....	0282	Concerto.....	0056
Bondstec.....	0247	Condor.....	0282, 0009, 0037, 0102, 0247, 0320, 0370, 0411
Boots.....	0217, 0272	Conic.....	0032
Bradford.....	0180	Conrac.....	0808
Brandt.....	0109, 0196, 0198, 0205, 0287, 0335, 0399	Contec.....	0180, 0009, 0036, 0157, 0158, 0185, 0216
Brinkmann.....	0037, 0418, 0519	Continental Edison.....	0109, 0196, 0198, 0205, 0287, 0399, 0487
Brionvega.....	0087	Cosmel.....	0037, 0337
Britannia.....	0216, 0217	Craig.....	0180, 0161
Brockwood.....	0019	Crezar.....	0213
Broksonic.....	0236, 0463, 0003, 0426, 1905, 1911, 1929, 1935, 1938	Crosley.....	0054, 0074, 0076, 0084, 0087, 0213, 0247
Bruns.....	0087	Crown.....	0180, 0039, 0009, 0037, 0076, 0208, 0339, 0370, 0418, 0421, 0486, 0579, 0672
Bush.....	0282, 0007, 0009, 0036, 0037, 0208, 0211, 0217, 0218, 0264, 0272, 0294, 0349, 0355, 0361, 0363, 0371, 0374, 0487, 0519, 0581, 0614, 0617, 0668, 0698, 1037, 1900	Crown Mustang.....	0672
CCE.....	0037, 0217, 0329	Curtis Mathes.....	0047, 0054, 0154, 0451, 0093, 0060, 0030, 0145, 0056, 0016, 0039, 0166, 0466, 0702, 0747, 1147, 1347, 1919
CGE.....	0074, 0076, 0084, 0247, 0370, 0418	Cybertron.....	0218
CS Electronics.....	0216, 0218, 0247	DER.....	0190, 0193
CTC.....	0247	Daewoo.....	0154, 0451, 0180, 0030, 0178, 0019, 0056, 0039, 0003, 0004, 0009, 0032, 0037, 0066, 0091, 0092, 0108, 0170, 0217, 0218, 0374, 0391, 0402, 0474, 0499, 0623, 0624, 0627, 0628, 0634, 0661, 0700, 1902, 1909, 1921, 1928
CXC.....	0180	Dainichi.....	0216, 0218
Candle.....	0030, 0056, 0046, 0186	Dansai.....	0032, 0035, 0036, 0037, 0216
Canton.....	0218	Dantax.....	0486
Carad.....	0610	Dayton.....	0009
Carena.....	0037, 0455	Daytron.....	0019, 0374
Carnivale.....	0030	De Graaf.....	0208, 0227, 0363, 0548
Carrefour.....	0036, 0037, 0057	Decca.....	0033, 0037, 0049, 0072, 0217, 0272, 0516
Carver.....	0054, 0170	Denko.....	0264
Cascade.....	0009, 0037	Denon.....	0145, 0511
Cathay.....	0037, 0474	Denver.....	0037
Celebrity.....	0000	Desmet.....	0009, 0037
Celera.....	0765	Diamant.....	0037
Centurion.....	0037	Digatron.....	0037
Century.....	0087, 0213, 0247	Dixi.....	0004, 0009, 0037
Changhong.....	0765	Domland.....	0394
Ching Tai.....	0179, 0003, 0009, 0092, 0474	Dual.....	0037, 0057, 0217, 0259, 0303, 0336, 0394, 0519, 0531
Chun Yun.....	0000, 0180, 0179, 0003, 0009, 0033, 0092, 0161, 0474	Dual Tec.....	0217
Chung Hsin.....	0180, 0053, 0033, 0036, 0108, 0474	Dumont.....	0017, 0019, 0070, 0087, 0102, 0213
Cimline.....	0009, 0218	Dwin.....	0720, 0774
Cinema.....	0672	Dynatech.....	0049
Cineral.....	0451, 0092	ECE.....	0037
Citizen.....	0060, 0030, 0056, 0039, 0046, 0092, 0186, 0280, 0561, 1928, 0561, 1928	EMI.....	0005
City.....	0009	Ectec.....	0391
Clairtone.....	0185		
Clarion.....	0180		
Clarivox.....	0037, 0102		
Clatronic.....	0009, 0037, 0076, 0102, 0217, 0218, 0247, 0320, 0370, 0371, 0579		

Elbe.....	0217, 0238, 0259, 0292, 0411, 0435, 0516	Futuretech.....	0180
Electroband.....	0000, 0185	GBC.....	0009, 0213, 0218, 0374
Electrohome.....	0381, 0389, 0409	GE.....	0047, 0051, 0451, 0180, 0282, 0030, 0178, 0021, 0055, 0027, 0029, 0092, 0135, 0174, 0279, 0560, 0747, 1147, 1347, 1454, 1907, 1917, 1919, 1922
Elekta.....	0264	GEC.....	0037, 0043, 0072, 0163, 0205, 0217, 0361, 0516
Elin.....	0009, 0037, 0104, 0349, 0361, 0448, 0548	GPM.....	0218
Elite.....	0218, 0320	Galaxi.....	0037, 0102
Elman.....	0102	Galaxis.....	0037, 0370
Elta.....	0009, 0068, 0474	Gateway.....	1755, 1756
Emco.....	0247	Geloso.....	0009, 0213, 0363, 0374
Emerson.....	0154, 0236, 0463, 0180, 0282, 0178, 0019, 0179, 0039, 0037, 0038, 0070, 0087, 0158, 0177, 0181, 0182, 0183, 0185, 0213, 0247, 0280, 0320, 0361, 0371, 0623, 1905, 1909, 1911, 1928, 1929	General.....	0186, 0590
Emperor.....	0282	General Technic.....	0009
Envision.....	0030, 0813	Genexxa.....	0009, 0163, 0218, 0493
Erres.....	0012, 0037	Germanvox.....	0213
Ether.....	0030, 0003, 0009, 0161	Gibralter.....	0017, 0030, 0019
Etron.....	0009, 0283, 0646	Gintai.....	0354, 0474, 0721
Euroman	0037, 0264, 0421	GoldStar.....	0154, 0030, 0178, 0019, 0056, 0039, 0001, 0002, 0032, 0037, 0106, 0109, 0163, 0216, 0217, 0247, 0283, 0290, 0308, 0361, 0363, 0377, 0409, 0457, 0467
Europa.....	0037	Goldline.....	0337
Europhon.....	0102, 0213, 0217, 0516	Goldstar.....	1926
Expert.....	0206	Gooding.....	0487
Exquisit.....	0037	Goodmans.....	0179, 0009, 0032, 0035, 0036, 0037, 0072, 0217, 0218, 0235, 0264, 0335, 0343, 0360, 0371, 0374, 0480, 0487, 0499, 0516, 0560, 0624, 0634, 1900, 1909
FNR.....	0102	Gorenje.....	0370, 0421
Fenner.....	0009, 0374	Gradiente.....	0053, 0056, 0170, 0392
Ferguson.....	0005, 0037, 0073, 0109, 0190, 0192, 0193, 0238, 0287, 0335, 0343, 0560, 0625	Graetz.....	0163, 0361
Fidelity.....	0082, 0163, 0193, 0216, 0264, 0361, 0363, 0371, 0412, 0474, 0512	Granada.....	0037, 0045, 0072, 0108, 0146, 0208, 0217, 0226, 0339, 0356, 0363, 0473, 0502, 0516
Filsai.....	0217	Grandin.....	0282, 0009, 0037, 0163, 0320, 0374, 0455, 0579, 0610
Finlandia.....	0072, 0163, 0208, 0346, 0363, 0548	Grundig.....	0009, 0037, 0070, 0076, 0191, 0195, 0205, 0487, 0535, 0554, 0556, 0587, 0672, 0706, 1935
Finlux.....	0179, 0037, 0070, 0072, 0087, 0102, 0104, 0105, 0217, 0346, 0411, 0516	Grunpy.....	0180, 0179
Firstar.....	0236, 0009, 0033	HCM.....	0282, 0009, 0037, 0217, 0218, 0264, 0412, 0418
Firstline.....	0009, 0037, 0072, 0216, 0217, 0238, 0247, 0294, 0374, 0385, 0411, 0531, 0668	HMV.....	0087
Fisher.....	0047, 0154, 0036, 0045, 0072, 0087, 0104, 0157, 0159, 0208, 0217, 0303, 0370	Haier.....	0768
Flint.....	0037, 0072, 0218, 0264, 0455, 0610	Halifax.....	0217
Forgestone.....	0193	Hallmark.....	0178
Formenti.....	0037, 0065, 0087, 0213, 0216, 0320	Hampton.....	0216, 0217
Fortress.....	0093	Hanimex.....	0294, 1908
Fraba.....	0037, 0370	Hankook.....	0180, 0030, 0178, 0019, 0056, 0409, 0628
Friac.....	0009, 0102, 0370, 0499	Hanseatic.....	0282, 0009, 0037, 0217, 0320, 0361, 0377, 0394, 0428, 0519, 0556, 0661
Frontech.....	0009, 0163, 0217, 0247, 0264, 0363, 0448, 0474	Hantarex.....	0037, 0213, 0516
Fujitsu.....	0179, 0072, 0102, 0186, 0206, 0217, 0683, 0809	Hantor.....	0037
Funai.....	0180, 0179, 0171, 0264, 0294, 0303, 0342, 1904		

Harley Davidson.....	0179, 0043, 1904	Imperial.....	0074, 0076, 0084, 0247, 0370, 0418
Harman/Kardon.....	0054, 0078	Indesit.....	0213
Harvard.....	0180, 0068	Indiana.....	0037
Harwood	0009, 0032, 0037, 0412	Infinity.....	0054
Havermy.....	0093	Ingelen.....	0163
Hello Kitty.....	0451	Ingersol.....	0009
Hema.....	0009, 0217	Inkel.....	0571
Hifivox.....	0196, 0198, 0399	Inno Hit.....	0009, 0072, 0217, 0290, 0516
Hikona.....	0218, 0474	Innova.....	0037
Hinari.....	0179, 0039, 0009, 0036, 0037, 0211, 0218, 0235, 0283, 0355, 0487, 1908	Inteq.....	0017
Hisawa.....	0282, 0218, 0400, 0455, 0610	Interbuy.....	0037, 0068, 0264
Hit.....	0087	Interfunk.....	0012, 0037, 0087, 0163, 0247, 0275, 0327, 0361, 0512
Hitachi.....	0165, 0030, 0178, 0145, 0019, 0179, 0056, 0016, 0039, 0009, 0027, 0032, 0036, 0037, 0038, 0043, 0044, 0072, 0092, 0095, 0097, 0105, 0109, 0151, 0157, 0163, 0182, 0186, 0194, 0196, 0198, 0213, 0217, 0225, 0227, 0279, 0349, 0356, 0363, 0381, 0409, 0413, 0473, 0474, 0481, 0492, 0499, 0516, 0548, 0576, 0577, 0578, 0583, 0719, 0744, 1045, 1225, 1256, 1904	Internal.....	0037
Hornophone.....	0037	Intervision.....	0282, 0037, 0068, 0102, 0217, 0218, 0247, 0264, 0377, 0394, 0448, 0455, 0486, 0487, 0519
Hua Tun.....	0009	Irradio.....	0218, 0247, 0290, 0371
Huanyu.....	0216, 0374	Isukai.....	0282, 0037, 0218, 0455
Hyper.....	0009, 0216, 0217, 0247	JBL.....	0054
Hypersonic.....	0361	JCB.....	0000
Hypson.....	0282, 0037, 0264, 0400, 0455	JEC.....	0502
ICE.....	0216, 0217, 0218, 0264, 0371, 0556	JVC.....	0463, 0053, 0036, 0069, 0094, 0160, 0169, 0182, 0190, 0192, 0193, 0218, 0371, 0418, 0606, 0653, 0683, 1923
ICeS.....	0216, 0218	Janeil.....	0046
IR.....	0093, 0007, 0010, 0011, 0012, 0032, 0033, 0035, 0036, 0037, 0043, 0045, 0070, 0072, 0073, 0074, 0076, 0087, 0101, 0102, 0104, 0105, 0108, 0109, 0146, 0157, 0163, 0190, 0191, 0192, 0193, 0194, 0195, 0196, 0205, 0206, 0213, 0216, 0217, 0225, 0226, 0227, 0235, 0238, 0243, 0247, 0274, 0287, 0290, 0291, 0292, 0294, 0303, 0320, 0327, 0343, 0349, 0354, 0356, 0361, 0363, 0370, 0374, 0448, 0505, 0512, 0516, 0535, 0553, 0554, 0556	Jean.....	0156, 0051, 0236, 0179, 0003, 0009, 0092, 0474, 0721
IRT.....	0628	Jensen.....	0761, 0815, 0817, 1933
ITS.....	0216, 0264, 0371	KB Aristocrat.....	0163
ITT.....	0179, 0007, 0163, 0208, 0283, 0339, 0346, 0349, 0361, 0473, 0480, 0548, 0567, 0610	KEC.....	0180
ITV.....	0037, 0264	KMC.....	0106
Iberia.....	0037	KTV.....	0180, 0030, 0039, 0183, 0185, 0217, 0280
		Kaisui.....	0282, 0009, 0037, 0216, 0217, 0218, 0455
		Kamp.....	0216
		Kapsch.....	0104, 0163, 0206, 0361
		Karcher.....	0282, 0102, 0421, 0610
		Kasui.....	0282
		Kathrein.....	0556
		Kawasho	0158, 0216, 0308
		Kaypani.....	0052
		Kendo.....	0037, 0102, 0235, 0247, 0411, 0428, 0610
		Kennedy.....	0206, 0213, 0435
		Kenwood.....	0030, 0019
		Kingsley.....	0216
		Kioto.....	0706
		Kloss.....	0024, 0046, 0078
		Kneissel.....	0037, 0238, 0259, 0292, 0374, 0411, 0435, 0610
		Kolin.....	0180, 0053, 0033, 0036, 0108, 0474
		Kolster.....	0037
		Konka.....	0218, 0371, 0628, 0632, 0638, 0703, 0707, 0725, 0726, 1939, 1940

Korpel.....	0037	Matsui.....	0009, 0011, 0033, 0035, 0036, 0037, 0072, 0163, 0177, 0191, 0195, 0208, 0211, 0217, 0235, 0272, 0294, 0335, 0354, 0355, 0363, 0371, 0433, 0443, 0455, 0487, 0516, 0579
Korting.....	0087, 0320, 0421	Matsushita.....	0250, 0161, 0650
Kosmos.....	0037	McMichael.....	0043
Koyoda.....	0009	Mediator.....	0012, 0037
Kraking.....	0238	Medion.....	0037, 0668, 0808, 1037
Kuba Electronic.....	0303	Megas.....	0610
Kyoshu.....	0032, 0412	Megatron.....	0178, 0145, 0003
Kyoto.....	0032, 0163, 0385	Melvox.....	0400
L&S Electronic.....	0808	Memorex.....	0154, 0250, 0463, 0150, 0178, 0179, 0056, 0016, 0009, 0106, 1037, 1911, 1920, 1924, 1926, 1927
LG.....	0060, 0030, 0178, 0019, 0056, 0001, 0003, 0004, 0032, 0037, 0038, 0108, 0409, 0442, 0474, 0644, 0700, 0714, 1934	Memphis.....	0337, 0385
LXI.....	0047, 0054, 0154, 0156, 0178, 0148, 0747	Mercur.....	0001
LaSAT.....	0486	Metz.....	0037, 0087, 0213, 0275, 0367, 0388, 0447, 0535, 0554, 0746
Lenco.....	0104	Micromaxx.....	0808
Leyco.....	0037, 0072, 0264, 0294, 0579	Microstar.....	0808
Liesenk & Tter.....	0037	Midland.....	0047, 0017, 0051, 0039, 0032, 0135, 0747
Liesenkotter.....	0037, 0327	Minerva.....	0070, 0487, 0535, 0554
Lifetec.....	0037, 0218, 0374, 0519	Minoka.....	0412
Lloyd's.....	1904	Minutz.....	0021
Lloytron.....	0032	Mirror.....	1900
Loewe.....	0037, 0087, 0136, 0292, 0512, 0633, 0694	Mitsubishi.....	0154, 0250, 0093, 0236, 0180, 0150, 0030, 0178, 0019, 0179, 0056, 0007, 0014, 0033, 0036, 0037, 0087, 0098, 0108, 0155, 0331, 0354, 0358, 0381, 0474, 0512, 0535, 1917
Logik.....	0016, 0001, 0005, 0011, 0033, 0193	Mivar.....	0216, 0290, 0291, 0292, 0516, 0609
Luma.....	0206, 0259, 0363	Monaco.....	0009
Lumatron.....	0217	Motion.....	0076
Luxman.....	0056	Motorola.....	0093, 0055
Luxor.....	0163, 0194, 0208, 0290, 0349, 0356, 0361, 0363, 0548	Multibroadcast.....	0193
M Electronic.....	0009, 0037, 0057, 0068, 0104, 0105, 0109, 0163, 0216, 0217, 0247, 0287, 0346, 0374, 0411, 0480, 0492, 0512	Multitech.....	0180, 0009, 0049, 0076, 0102, 0216, 0217, 0247, 0363, 0486
MEI.....	0185	Murphy.....	0039, 0072, 0163, 0216, 0474
MGA.....	0150, 0030, 0178, 0019, 0155, 1907	Myryad.....	0556
MTC.....	0060, 0030, 0019, 0056, 0049, 0091, 0185, 0216, 0349, 0370, 0512	NAD.....	0156, 0178, 0361, 0866
MTEC.....	0032, 0272	NEC.....	0154, 0156, 0051, 0165, 0030, 0178, 0019, 0056, 0009, 0036, 0046, 0170, 0186, 0320, 0381, 0455, 0474, 0497, 0704, 1704
Magnadyne.....	0087, 0102, 0247, 0516	NEI.....	0037, 0337, 0371
Magnafon.....	0073, 0076, 0102, 0213, 0216, 0516	NTC.....	0092
Magnasonic.....	1913, 1928	Naiko.....	0606
Magnavox.....	0054, 0030, 0179, 0020, 0024, 0028, 0036, 0096, 0186, 0187, 0230, 0386, 1254, 1454, 1904, 1913, 1931	Nakimura.....	0037, 0374
Magnin.....	1907	Nakio.....	0480
Magnum.....	0037, 0648	Naonis.....	0363
Majestic.....	0016, 0015	National.....	0226
Manesth.....	0035, 0037, 0217, 0235, 0264, 0294, 0320	Neckermann.....	0037, 0087, 0191, 0213, 0247, 0320, 0327, 0349, 0363, 0370, 0411, 0418, 0505, 0554, 0556
Marantz.....	0054, 0030, 0037, 0556		
Marelli.....	0087		
Mark.....	0037		
Maruman.....	0391, 0627		

Nesco.....	0179, 0247	Panasonic.....	0054, 0250, 0051, 0055, 0037, 0126, 0161, 0163, 0213, 0214, 0226, 0274, 0338, 0340, 0361, 0367, 0516, 0548, 0650, 1650, 1919, 1924, 1927, 1930, 1941, 1946, 1947
Netsat.....	0037	Panavision.....	0037, 0411
Network.....	0032, 0337	Pathe Cinema.....	0163, 0213, 0216, 0238, 0320
Neufunk.....	0037, 0556	Pathe Marconi.....	0196, 0198, 0205, 0399
New Tech.....	0217, 0343	Pausa.....	0009
Newave.....	0093, 0178, 0009, 0092, 0161, 0721	Penney.....	0047, 0156, 0051, 0060, 0030, 0178, 0021, 0019, 0018, 0039, 0002, 0003, 0027, 0032, 0110, 0135, 0149, 0747, 1347, 1907, 1919, 1926
Nicamagic.....	0216	Perdio.....	0037, 0163, 0320
Nikkai.....	0009, 0032, 0035, 0036, 0037, 0072, 0216, 0217, 0218, 0264, 0337	Phase.....	0032
Nikko.....	0030, 0178, 0092	Philco.....	0054, 0463, 0180, 0030, 0178, 0145, 0019, 0056, 0020, 0028, 0032, 0037, 0074, 0076, 0084, 0087, 0096, 0186, 0213, 0247, 0278, 0370, 0409, 0418, 0474, 0628, 0747, 1911
Nisato.....	0391	Philips.....	0054, 0000, 0051, 0030, 0178, 0019, 0056, 0007, 0012, 0020, 0024, 0028, 0032, 0037, 0043, 0087, 0092, 0108, 0186, 0187, 0193, 0278, 0332, 0343, 0374, 0409, 0423, 0474, 0554, 0556, 0595, 0721, 0747, 1454
Noblex.....	0430	Phoenix.....	0087, 0216, 0320, 0385, 0486
Noblisko.....	0070, 0076, 0102, 0216	Phonola.....	0012, 0037, 0087, 0193, 0216
Nogamatic.....	0196	Pilot.....	0030, 0019, 0039
Nokia.....	0179, 0163, 0208, 0320, 0339, 0346, 0349, 0361, 0374, 0473, 0480, 0548, 0567, 0606, 0610, 0631, 1912	Pioneer.....	0037, 0038, 0109, 0163, 0166, 0172, 0287, 0361, 0423, 0428, 0486, 0679, 0760, 0866
Norcent.....	0748, 0824	Plantron.....	0009
Nordmende.....	0109, 0195, 0196, 0198, 0213, 0287, 0343, 0399, 0560	Playsonic.....	0217
Noshi.....	0018	Polytron.....	0697
Novak.....	0012	Portland.....	0019, 0039, 0092, 0374
Novatronic.....	0037, 0105, 0531	Prandoni-Prince.....	0213, 0361, 0363, 0516
Oceanic.....	0163, 0208, 0361, 0548, 0567	Precision.....	0217
Okano.....	0009, 0037, 0264, 0370	Prima.....	0068, 0264, 0474, 0761, 0815, 0817, 1933
Omega.....	0264	Princeton.....	0700, 0717
On Command.....	0531	Prinz.....	0194
Onking.....	0280	Prism.....	0051
Onwa.....	0180, 0102, 0218, 0371, 0433, 0581	Profex.....	0009, 0076, 0163, 0361, 0363
Optimus.....	0154, 0250, 0166, 0650, 1913, 1924, 1927	Profi.....	0009
Optonica.....	0093, 0165	Profitronic.....	0037, 0102
Orion.....	0236, 0463, 0179, 0037, 0177, 0211, 0235, 0294, 0320, 0355, 0443, 0474, 0516, 0531, 0655, 1905, 1911, 1929	Proline.....	0072
Orline.....	0037, 0218	Proscan.....	0047, 0747, 1922
Ormond.....	0385	Prosonic.....	0037, 0579
Orsowe.....	0516	Protech.....	0009, 0037, 0102, 0217, 0247, 0264, 0337, 0418, 0668
Osaki.....	0032, 0037, 0072, 0217, 0218, 0264, 0272, 0355, 0374, 0412, 0474, 0493	Proton.....	0030, 0178, 0039, 0001, 0003, 0009, 0031, 0052, 0149, 0466, 0474, 0644
Osio.....	0037	Pulsar.....	0017, 0019
Oso.....	0218		
Osume.....	0032, 0036, 0037, 0072, 0157, 0218, 0474		
Otto Versand.....	0093, 0010, 0036, 0037, 0109, 0191, 0213, 0217, 0226, 0235, 0247, 0294, 0303, 0320, 0343, 0349, 0361, 0505, 0512, 0535, 0554, 0556		
Pael.....	0216		
Palladium.....	0363, 0370, 0411, 0418		
Panama.....	0217, 0247, 0264		

Pye.....	0007, 0012, 0037, 0087, 0554, 0556	Saisho.....	0009, 0011, 0033, 0177, 0211, 0217, 0235, 0264, 0354, 0516
Quasar.....	0250, 0051, 0165, 0055, 0247, 0474, 0650, 1919, 1924	Salora.....	0163, 0194, 0290, 0349, 0356, 0361, 0363, 0516, 0548
Quelle.....	0010, 0011, 0037, 0070, 0074, 0084, 0104, 0200, 0213, 0327, 0328, 0361, 0505, 0512, 0535, 0554	Sambers.....	0076, 0102, 0213, 0516
Questa.....	0032, 0036	Sampo.....	0154, 1755, 0093, 0030, 0178, 0039, 0009, 0032, 0036, 0052, 0092, 0110, 0171, 0474, 0650, 0700, 0721
Questar.....	0032	Samsung.....	0154, 0060, 0030, 0178, 0019, 0179, 0056, 0039, 0009, 0032, 0037, 0072, 0090, 0092, 0110, 0208, 0216, 0217, 0264, 0278, 0290, 0329, 0370, 0409, 0427, 0448, 0474, 0482, 0519, 0556, 0587, 0618, 0644, 0702, 0747, 0766, 0812, 1903
R-Line.....	0037	Samsux.....	0039
RBM.....	0070	Sandra.....	0216, 0217
RCA.....	0047, 0000, 0030, 0178, 0019, 0018, 0029, 0038, 0090, 0092, 0135, 0174, 0278, 0679, 0747, 1047, 1147, 1247, 1347, 1447, 1454, 1547, 1907, 1917, 1919, 1922, 1948	Sansei.....	0451
RFT.....	0072, 0087, 0428	Sansui.....	0463, 0037, 0655, 0706, 1904, 1911, 1929
RTF.....	0087	Sanyo.....	0154, 0180, 0011, 0036, 0045, 0068, 0072, 0088, 0104, 0107, 0108, 0146, 0157, 0159, 0208, 0213, 0216, 0217, 0232, 0280, 0339, 0370, 0376, 0381, 0424, 0474, 0484, 0799, 1907
Radialva.....	0037, 0218, 0337	Sanyong.....	0032
RadioShack.....	0047, 0154, 0165, 0180, 0030, 0178, 0019, 0056, 0039, 0032, 0037, 0409, 0747, 1904, 1920	Schaub Lorenz.....	0361
Radiola.....	0012, 0037, 0217	Schneider.....	0012, 0037, 0057, 0217, 0218, 0247, 0259, 0303, 0336, 0361, 0371, 0394, 0519, 0556, 0668, 1137, 1904
Radiomarelli.....	0037, 0087, 0247, 0516	Scimitsu.....	0019
Radiotone.....	0009, 0037, 0264, 0428, 0579	Scotch.....	0178
Rank Arena.....	0036	Scotland.....	0163
Realistic.....	0154, 0165, 0180, 0030, 0178, 0019, 0056, 0039, 0032	Scott.....	0236, 0180, 0178, 0019, 0179
Recor.....	0037	Sears.....	0047, 0054, 0154, 0156, 0178, 0179, 0056, 0015, 0146, 0148, 0149, 0159, 0171, 0747, 1904, 1926
Rediffusion.....	0361, 0548	Seleco.....	0163, 0206, 0259, 0363, 0411
Redstar.....	0037	Semivox.....	0180
Reflex.....	0037	Semp.....	0156
Reoc.....	0714	Sencora.....	0009
Revox.....	0037	Sentra.....	0035, 0218, 0283
Rex.....	0163, 0206, 0259, 0264, 0363, 0411	Serino.....	0216, 0455, 0610
Rhapsody.....	0183, 0185, 0216	Sharp.....	0093, 0165, 0030, 0039, 0032, 0036, 0153, 0157, 0220, 0256, 0294, 0386, 0409, 0474, 0491, 0516, 0589, 0650, 0688, 0689, 0787, 0818, 1093, 1193, 1917
Roadstar.....	0009, 0037, 0218, 0264, 0418	Shen Ying.....	0179, 0003, 0009, 0092, 0474
Robotron.....	0087	Sheng Chia.....	0093, 0236, 0179, 0009, 0033, 0474
Rowa.....	0698, 0712	Shintoshi.....	0037
Roxy.....	0448	Shogun.....	0019
Royal Lux.....	0412		
Runco.....	0017, 0030, 0497, 0603		
SBR.....	0007, 0012, 0037, 0043, 0193		
SEG.....	0009, 0036, 0037, 0076, 0102, 0217, 0264, 0668		
SEI.....	0010, 0087, 0102, 0177, 0206, 0213, 0294, 0516		
SEI-Sinudyne.....	0037, 0213		
SKY.....	0037		
SSS.....	0180, 0019		
Saba.....	0087, 0109, 0163, 0196, 0198, 0205, 0213, 0287, 0335, 0343, 0361, 0399, 0498, 0516, 0548, 0560, 0625		
Saccs.....	0238		
Sagem.....	0455, 0610		

Shorai.....	0179, 0294	T + A.....	0447
Siarem.....	0087, 0102, 0213, 0516	TCM.....	0808
Siemens.....	0032, 0037, 0146, 0157, 0191, 0195, 0200, 0213, 0327, 0328, 0535, 0554	TMK.....	0178, 0056, 0177
Signature.....	0016	TNCi.....	0017
Silva.....	0216	TVS.....	0463
Silver.....	0179, 0036, 0361	TVTEXT 95.....	0556
Simpson.....	0186, 0187	Tacico.....	0178, 0179, 0009, 0092, 0474
Singer.....	0087, 0102	Tactus.....	0272
Sinu.....	0102	Tai Yi.....	0009
Sinudyne.....	0010, 0087, 0102, 0177, 0206, 0213, 0235, 0294, 0516	Tandberg.....	0367
Skantic.....	0356	Tandy.....	0093, 0039, 0072, 0163, 0217, 0218
Skygiant.....	0180	Tashiko.....	0032, 0033, 0036, 0043, 0092, 0146, 0163, 0216, 0217, 0363, 0650, 0721
Skysonic.....	0696	Tatung.....	0054, 0154, 0156, 0051, 0060, 0055, 0003, 0009, 0011, 0036, 0037, 0049, 0072, 0217, 0272, 0338, 0396, 0474, 0516, 0553, 0621
Skyworth.....	0037	Teac.....	0282, 0009, 0037, 0264, 0412, 0418, 0455, 0624, 0668, 0698, 0706, 0712, 0721, 1037, 1437, 1904, 1909, 1913, 1932, 1949
Solavox.....	0032, 0072, 0163, 0361, 0548	Tec.....	0009, 0217, 0247, 0259, 0337, 0471, 0474
Sonitron.....	0208, 0339, 0370	Technema.....	0320
Sonoko.....	0282, 0009, 0037	Technics.....	0250, 0051, 0650
Sonolor.....	0163, 0208, 0361, 0567	Technol Ace.....	0179
Sontec.....	0009, 0037, 0294, 0370	Technovox.....	0007
Sony.....	0000, 0010, 0011, 0036, 0080, 0102, 0111, 0505, 0650, 0651, 1010, 1505, 1651, 1904, 1925	Techwood.....	0051, 0056, 0003
Sound & Vision.....	0102, 0374	Teco.....	0051, 0093, 0178, 0009, 0036, 0068, 0092, 0218, 0264, 0280, 0474, 0653
Soundesign.....	0180, 0178, 0179, 0186	Teknika.....	0054, 0180, 0150, 0060, 0019, 0179, 0056, 0016, 0039, 0092, 0186
Soundwave.....	0037, 0320, 0418	Teleavia.....	0196, 0205, 0343, 0399
Sowa.....	0156, 0051, 0060, 0178, 0036, 0092, 0226, 0338, 0474	Telefunken.....	0056, 0005, 0037, 0073, 0074, 0084, 0101, 0109, 0196, 0213, 0262, 0335, 0343, 0471, 0486, 0498, 0566, 0625, 0702
Spectricon.....	0003, 0137	Telegazi.....	0037
Squareview.....	0171	Telemeister.....	0037, 0320
Ssangyong.....	0009, 0032	Telesonic.....	0037
Stag.....	0032	Telestar.....	0037, 0579
Standard.....	0009, 0037, 0217, 0218, 0320, 0374	Teletech.....	0009, 0037, 0337
Starlite.....	0180	Teleton.....	0036, 0186, 0206, 0217, 0259, 0349, 0363
Stenway.....	0282, 0218	Televideon.....	0216, 0320
Stern.....	0163, 0206, 0259, 0264, 0363, 0411	Temco.....	0294
Strato.....	0037, 0264	Tennessee.....	0037
Stylandia.....	0217	Tensai.....	0009, 0037, 0104, 0105, 0217, 0218, 0247, 0294, 0320, 0371, 0374, 0377
Sunkai.....	0294, 0355, 0455, 0610	Tenson.....	0320
Sunstar.....	0009, 0037, 0371	Tera.....	0030, 0031, 0149, 0466, 0474
Sunwood.....	0037	Texet.....	0009, 0216, 0218, 0374
SuperTech.....	0009, 0037, 0216	Thomas.....	1904
Superla.....	0516		
Supra.....	0056, 0039, 0009		
Supre-Macy.....	0046		
Supreme.....	0000		
Susumu.....	0218, 0474		
Sylvania.....	0054, 0030, 0020, 0028, 0065, 0096, 0171, 0186, 0381, 1931, 1944		
Symphonic.....	0180, 0171, 1904, 1913		
Synco.....	0000, 0451, 0093, 0060, 0178, 0036, 0092, 0474		
Sysline.....	0037		
Sytong.....	0216		

Thomson.....	0037, 0109, 0196, 0198, 0205, 0287, 0335, 0343, 0349, 0399, 0471, 0560, 0625, 1447	Vision.....	0217, 0320
Thorn.....	0005, 0035, 0037, 0072, 0073, 0074, 0084, 0104, 0190, 0192, 0193, 0238, 0272, 0278, 0335, 0343, 0361, 0374, 0499, 0505, 0512, 0535, 0553	Vistar.....	0206
Thorn-Ferguson.....	0343	Voxson.....	0087, 0163, 0363, 0418
Tokai.....	0009, 0037, 0163, 0337, 0448	Waltham.....	0037, 0109, 0217, 0356, 0385, 0418
Tokyo.....	0035, 0329, 0448	Wards.....	0054, 0165, 0030, 0178, 0021, 0019, 0179, 0056, 0016, 0020, 0027, 0028, 0029, 0080, 0096, 0111, 0174, 0866
Tomashi.....	0282	Watson.....	0009, 0037, 0213, 0218, 0320, 0394, 0519, 0579
Toshiba.....	0154, 0156, 0060, 0035, 0036, 0070, 0102, 0109, 0149, 0161, 0243, 0381, 0502, 0508, 0509, 0553, 0618, 0644, 0650, 0718, 1256, 1508, 1704, 1918, 1935, 1936, 1945	Watt Radio.....	0102, 0213, 0216
Tosonic.....	0185	Waycon.....	0156
Totevision.....	0039	Wega.....	0036, 0037, 0087
Trans Continen.....	0217	Wegavox.....	0009
Transonic.....	0698, 0712	Weltblick.....	0320
Trical.....	0157	White Westinghouse...	0463, 0037, 0186, 0216, 0320, 0337, 0623, 1909
Trident.....	0516	Windstar.....	0282
Tristar.....	0193, 0218	Xrypton.....	0037
Triumph.....	0177, 0243, 0346, 0516, 0556	Yamaha.....	0030, 0019, 0769
Tsoschi.....	0282	Yamishi.....	0282, 0217, 0455
Tuntex.....	0030, 0009, 0092, 0474	Yapshe.....	0250
Uher.....	0037, 0206, 0303, 0320, 0374, 0418, 0486	Yokan.....	0037
Ultra.....	0192, 0391	Yoko.....	0009, 0037, 0217, 0218, 0264, 0339, 0421
Ultravox.....	0037, 0087, 0102, 0213, 0216, 0247	Zanussi.....	0206, 0217, 0363
Unic Line.....	0037, 0473	Zenith.....	0017, 0463, 0178, 0016, 0092, 0624, 1904, 1909, 1911, 1929
United.....	0037	Zenor.....	0339
Universal.....	0027	Zonda.....	0003
Universum.....	0009, 0010, 0011, 0032, 0036, 0037, 0070, 0074, 0076, 0104, 0105, 0146, 0157, 0170, 0177, 0213, 0217, 0247, 0264, 0290, 0294, 0327, 0337, 0346, 0361, 0370, 0411, 0418, 0421, 0474, 0480, 0492, 0505, 0512, 0535, 0554, 1901		
Univox.....	0037, 0087, 0163, 0238, 0337		
Vector Research.....	0030		
Vestel.....	0037, 0217		
Vibrant.....	0272		
Victor.....	0250, 0053, 0036, 0160, 0376, 0650, 0653		
Video Concepts.....	0098		
Videologic.....	0216, 0218		
Videosat.....	0247		
Videotechnic.....	0217, 0320		
Videoton.....	0356		
Vidikron.....	0054, 0242		
Vidtech.....	0178, 0019, 0036		
ViewSonic.....	1755		
Viking.....	0046		

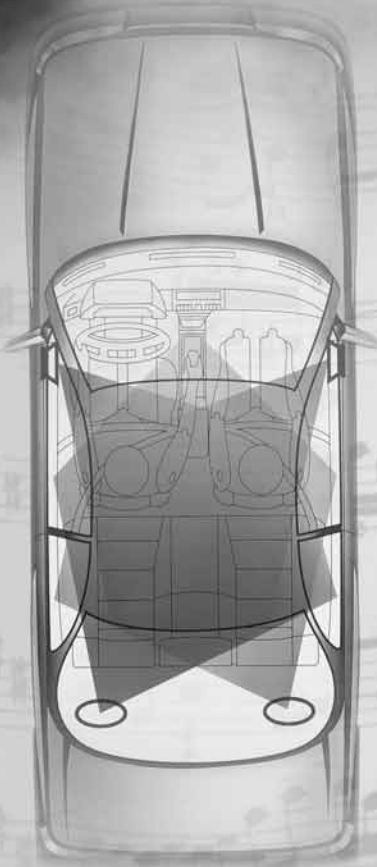

**BOSE**<sup>®</sup>  
Better sound through research<sup>®</sup>

©2004 Bose Corporation  
The Mountain  
Framingham, MA 01701  
271967 Rev. 01 CCM-000921